

КАТАЛОГ НА ПРОИЗВОДИ
ПОКРИВНИ СИСТЕМИ

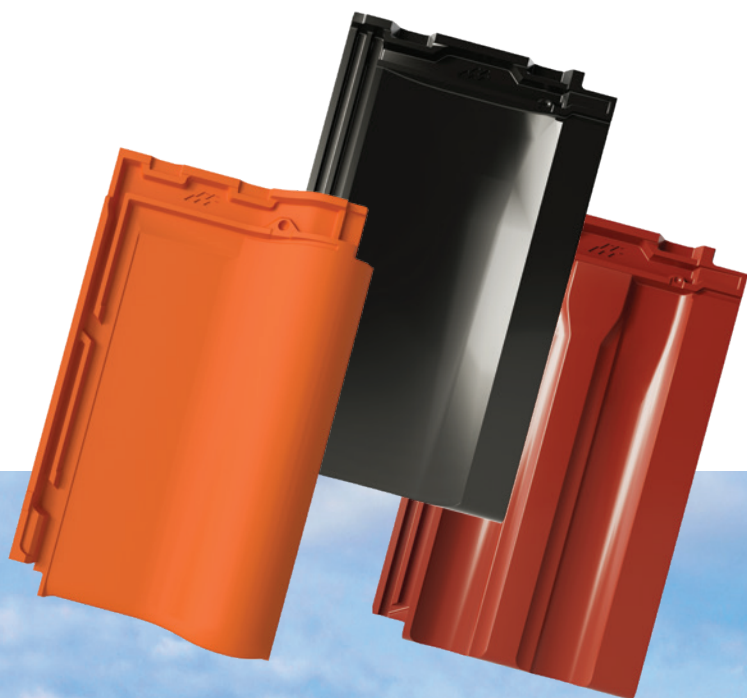

MLADOST

КРУНА НА СЕКОЈА КУЌА





ИГМ МЛАДОСТ ЛИДЕР ВО РЕГИОНОТ

Младост е еден од најголемите и најзначајните произведувачи на градежен материјал во Балканскиот регион и југоисточна Европа со традиција подолга од 115 години.

Познато име на пазарот, синоним за квалитетни ќерамиди и градежни блокови и меѓукатни конструкции кои покрај тоа што се присутни на домашниот пазар, благодарение на квалитетот, го најдоа својот пат до задоволни корисници на многу пазари: Македонија, Бугарија, Романија, Албанија, Босна и Херцеговина, Словачка, Црна Гора, Русија, Полска, Германија, Франција и Белгија.



СОВРЕМЕНО ПРОИЗВОДСТВО

МЛАДОСТ поседува пет производствени погони; во Лесковац два погони, Сталаќ, Мала Плана и Власотинац. Со големи инвестициски вложувања, во сите фабрики воведена е најсовремена опрема и технологија, која заедно со исклучително квалитетните сировини и професионалната работна сила, овозможува производство кое ги исполнува најстрогите барања за квалитет, економична и едноставна градба.

- 115 години традиција
- Број 1 во регионот за производство на производи од глина
- Повеќе од 650 вработени
- 50 години гаранција



ЕНГОБИРАНИ КЕРАМИДИ ОД НОВА ГЕНЕРАЦИЈА

Младост PRO ќерамида е премиум ќерамида со голем формат, чија површина е оплеменета со енгоба во различни бои (црна, кафена и црвена). Обложените ќерамиди со длабоки двојни фалцови го исполнуваат комплетното запечатување на површината на покривот.

Произведена е во новиот објект со најсовремена технологија. Се пресува во гипсени калапи што и дава совршено остри и елегантни линии. Изработени од висококвалитетна глина со 50-годишна гаранција за издржливост.

МЛАДОСТ препорачува употреба на специјални елементи изработени од керамика. Тоа резултира со систем наречен „Младост покривен систем на градба“. Систем кој е непобедлив по својата форма и функција, кој се спротивставува на сите влијанија од околината и не покажува никакво абење на материјалот дури ни по децении изложување на атмосферски влијанија. Ви обезбедуваме посебни елементи одделно прилагодени на моделот на покривни ќерамиди во сите достапни бои и мат и сјајни површини.

СЕКОЈ ДЕТАЛ Е ПАМЕТНО ОСМИСЛЕН
Специјалните елементи се потребни за речиси сите функционални и детални области на површината на покривот. Освен системот на додатоци за фиксација, постојат додатоци за рабните зони на покривот на гребенот и на страничниот крај. Системите за поставување на ќерамиди и системите за заштита од снег се направени од други материјали.

ПРЕДНОСТИ НА МЛАДОСТ ПОКРИВНИОТ СИСТЕМ

- Целокупен систем од керамички и некерамички елементи за комплетен покривен систем
- Специјални елементи посебно дизајнирани за моделот на ќерамиди според обликот и бојата
- Исклучително отпорни на абење за исклучителна долготрајност
- Совршена геометрија за одлични технички својства
Голем формат 10ком/м² за едноставна и брза монтажа
- Производство по нарачка за индивидуални градежни проекти
- Дополнителна некерамичка опрема за посебни функционални области

Се пресува со гипсени калапи што дава совршено остри и елегантни линии.



СПЕЦИЈАЛНИ ЕЛЕМЕНТИ

Направени од глина.

За совршени покриви.

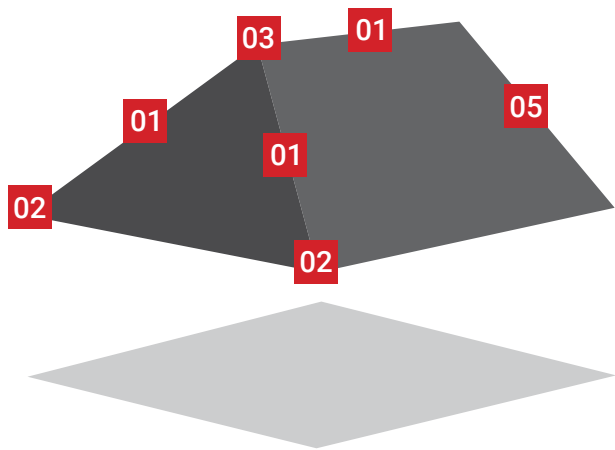

МЛАДОСТ ПОКРИВЕН СИСТЕМ

Само комплетен керамички покрив, од стреата до слемето, гарантира непогрешливи вкупни перформанси на МЛАДОСТ керамичките ќерамиди. Непобедлива целина по форма и функција која се спротивставува на сите влијанија на атмосферата и не покажува истрошеност на материјалот и после неколку децении. Младост PRO ќерамидите достапни се во три бои со мат и сјаен финиш.

СПЕЦИЈАЛНИ ЕЛЕМЕНТИ

Целосниот систем Младост покривен систем вклучува и специјални покривни елементи; како што се жлебови, почетни жлебови, трокраки жлебови, завршни елементи, снегобрани, вентилациски ќерамиди кои се достапни во боја на покривните ќерамиди.

ПОКРИВНА ОПРЕМА

Младост обезбедува и комплетна покривна опрема што ви е потребна за Младост покривниот систем: слеме гребен ленти, копчи за жлеб, држачи за слеме гребен летви, мрежи за птици, фолија за покрив итн.

01 Жлеб



02 Почетен Жлеб



03 Трокрак Жлеб



04 Завршен Елемент Лев



05 Завршен Елемент Десен



MLADOST KONTINENT PRO 10 / ЦРНА / СЈАЈ



MLADOST KONTINENT PRO 10 / ЦРНА / МАТ



MLADOST KONTINENT PRO 10 / КАФЕНА / СЈАЈ



MLADOST KONTINENT PRO 10 / КАФЕНА / МАТ

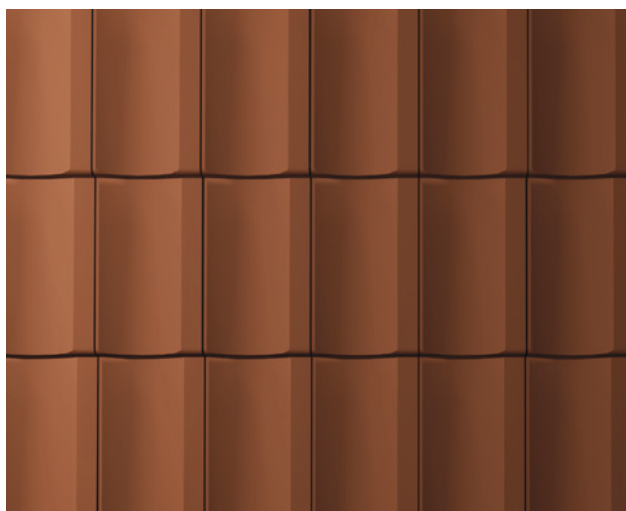

MLADOST KONTINENT PRO 10 / ЦРВЕНА / СЈАЈ



MLADOST KONTINENT PRO 10 / ЦРВЕНА / МАТ

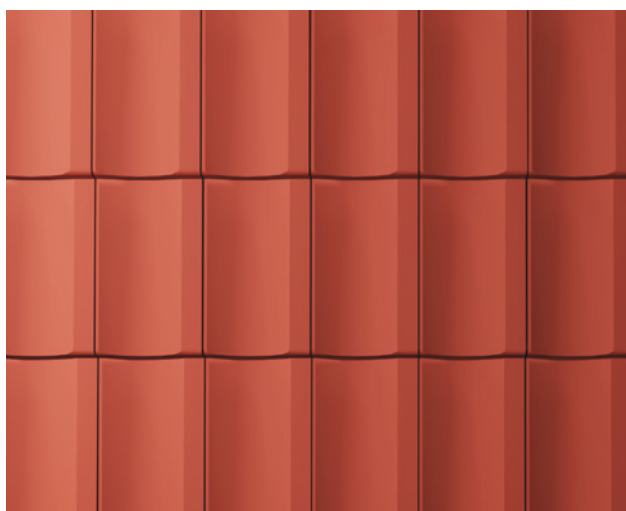

MLADOST KONTINENT PRO 10

СЈАЈ



МАТ

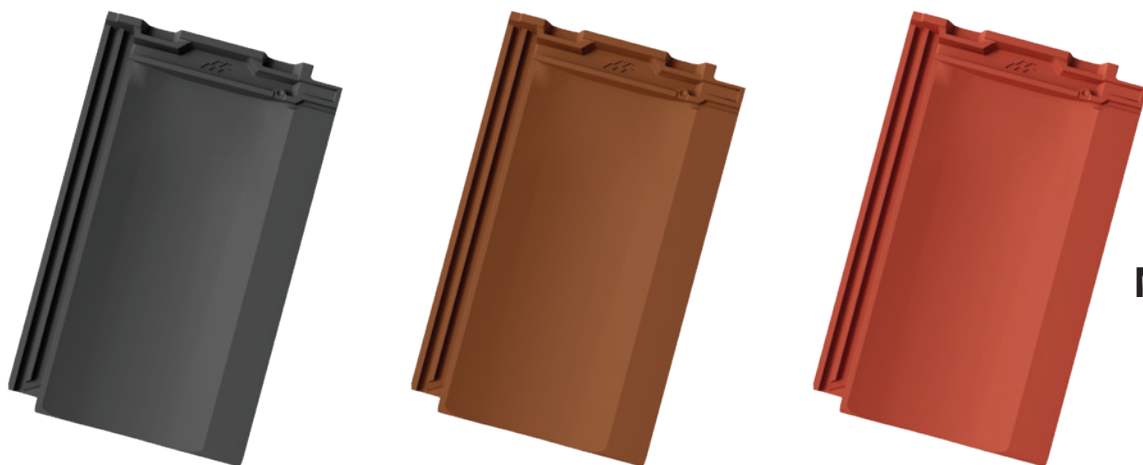

MLADOST

KONTINENT PRO 10



Kontinent PRO 10 е премиум модел на ќерамида со голем формат, произведена во новиот погон со најсовремена технологија. Се пресува во гипсени калапи што обезбедува совршено остри линии. Со оглед на тоа што секоја ќерамида се пече посебно во "Н - касети" на над 1030°C, се одликува со совршена геометрија и одлични технички својства. Благодарение на овие карактеристики одлично се вклопува и ја затвара покривната површина. Се произведува во црна, кафена и црвена боја, од кои секоја во две варијанти на рефлексија: мат и сјај. Се карактеризира со лизгачко поставување со кое се "прилагодува" на различните, веќе поставени покривни конструкции (растојание помеѓу летвите на покривот).



Маса: 3.85 kg



Должина: 480 mm



Ширина: 290 mm



Покривна должина: 40.7 cm



Покривна ширина: 25 cm



Потрошувачка по m²: 10 парчиња



Број на палета: 280 парчиња

Маса на палетата: 1.120 - 1.140 kg



Минимална косина на покривот: 15° (*види страница 33)



Растојание помеѓу летвиците: 36.5 - 40.5 cm

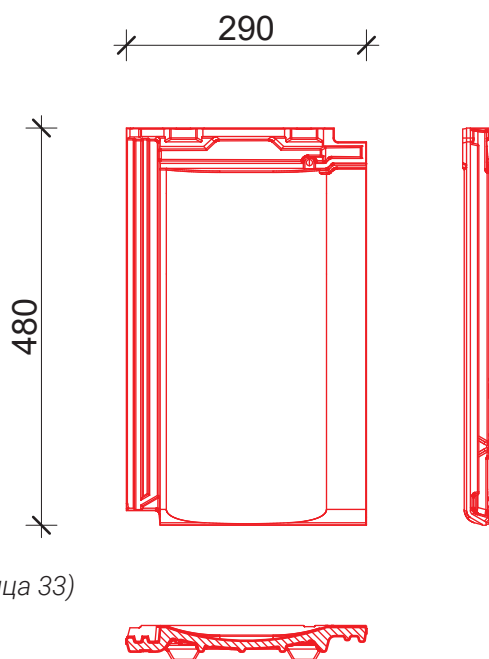

MLADOST TRADICIONAL PRO 10 / ЦРНА / СЈАЈ



MLADOST TRADICIONAL PRO 10 / ЦРНА / МАТ



MLADOST TRADICIONAL PRO 10 / КАФЕНА / СЈАЈ



MLADOST TRADICIONAL PRO 10 / КАФЕНА / МАТ



MLADOST TRADICIONAL PRO 10 / ЦРВЕНА / СЈАЈ

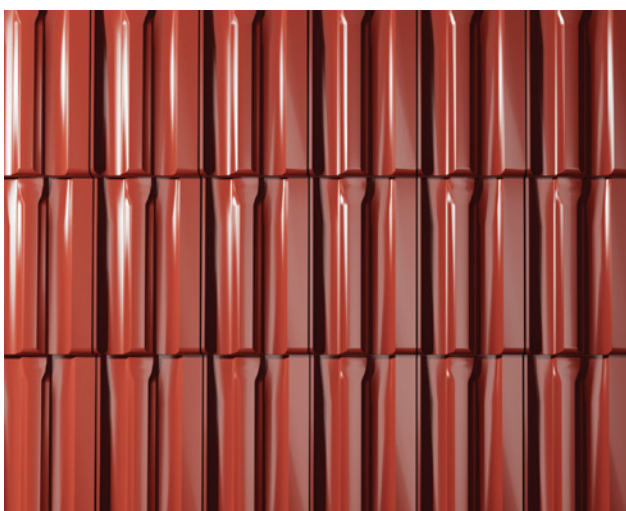

MLADOST TRADICIONAL PRO 10 / ЦРВЕНА / МАТ

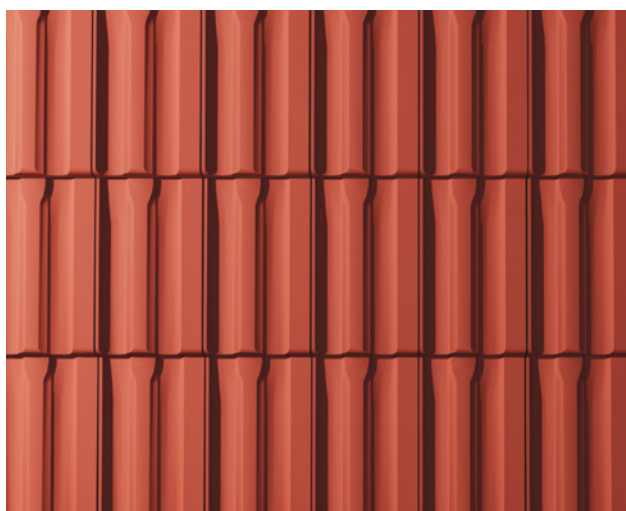

MLADOST TRADICIONAL PRO 10

CJAJ

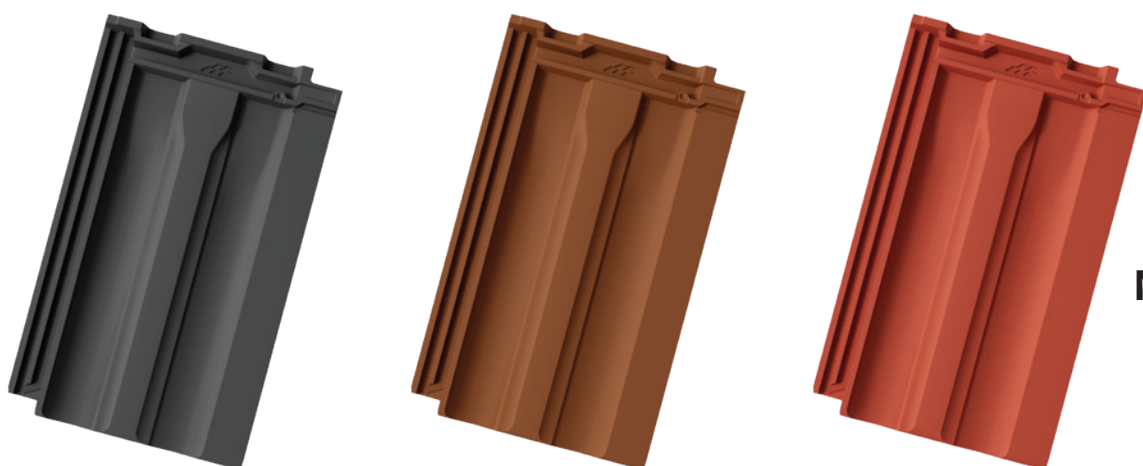

MAT



MLADOST

TRADICIONAL PRO 10



Tradicional PRO 10 е премиум модел на ќерамида со голем формат, произведена во новиот погон со најсовремена технологија. Благодарение на гипсените калапи во кои се пресува, ја карактеризира исклучителна завршна обработка. Секоја ќерамида се пече посебно во "Н- касети" на над 1030°C, па се одликува со совршена геометрија и одлични технички својства. Благодарение на овие карактеристики, како и останатите ќерамиди од PRO серијата, одлично се вклопува и ја затвара покривната површина. Се произведува во црна, кафена и црвена боја, од кои секоја во две варијанти на рефлексија: мат и сјај. Се карактеризира со лизгачко поставување со кое се "прилагодува" на различните, веќе поставени покривни конструкции (растојание помеѓу летвите на покривот).



Маса: 3.85 kg



Должина: 480 mm



Ширина: 290 mm



Покривна должина: 40.7 cm



Покривна ширина: 25 cm



Потрошувачка по m²: 10 парчиња



Број на палета: 280 парчиња

Маса на палетата: 1.120 - 1.140 kg



Минимална косина на покривот: 15° (*види страница 33)





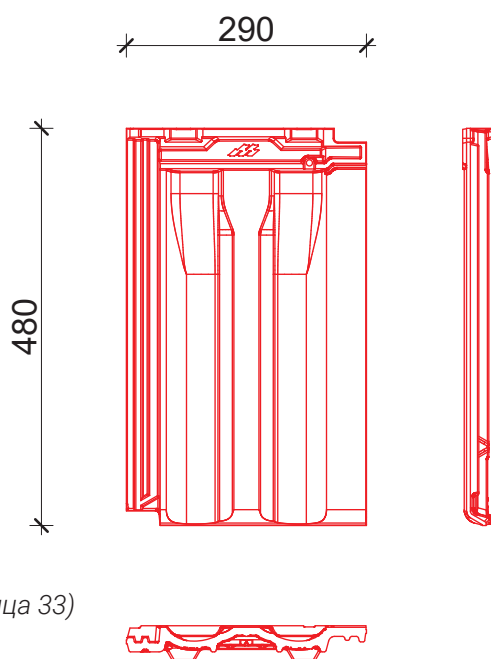

Растојание помеѓу летвиците: 36.5 - 40.5 cm





HORIZONT PRO 10[®]

РАФИНИРАНА ЕДНОСТАВНОСТ НА ЗАОБЛЕНИ ЛИНИИ

-  **Дизајн:** заоблени линии што обезбедуваат единствена елеганција
-  **Ефект на површината:** нивната елеганција го нагласува индивидуалниот облик на секоја покривна површина
-  **Технологија:** со најновата технологија и најквалитетната Енгоба, Horizont PRO 10 ќерамидите обезбедуваат чувство на сигурност и трајност за идните генерации
-  **Примена:** може да се примени кај сите видови покриви со косина од 15 до 45 степени
-  **Гаранција:** 50 години



MLADOST HORIZONT PRO 10 / ЦРНА / СЈАЈ



MLADOST HORIZONT PRO 10 / ЦРНА / МАТ

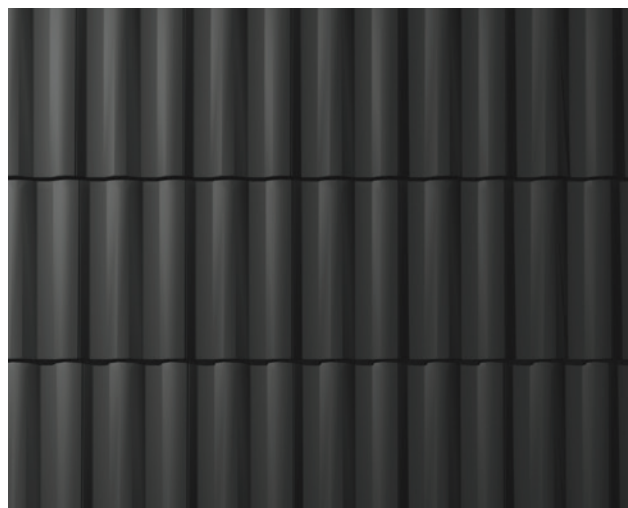

MLADOST HORIZONT PRO 10 / КАФЕНА / СЈАЈ

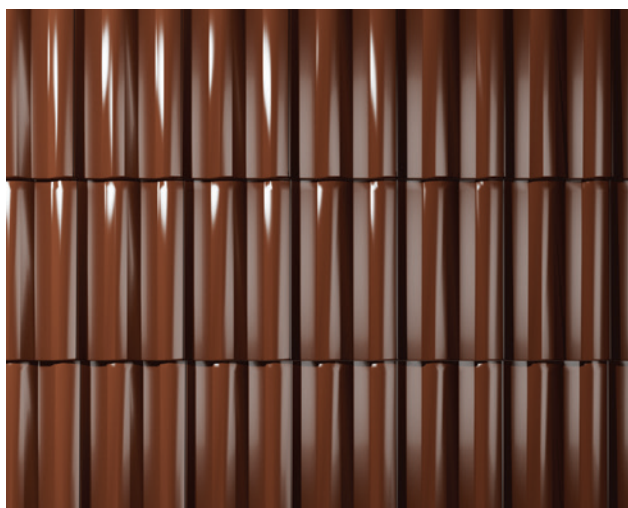

MLADOST HORIZONT PRO 10 / КАФЕНА / МАТ

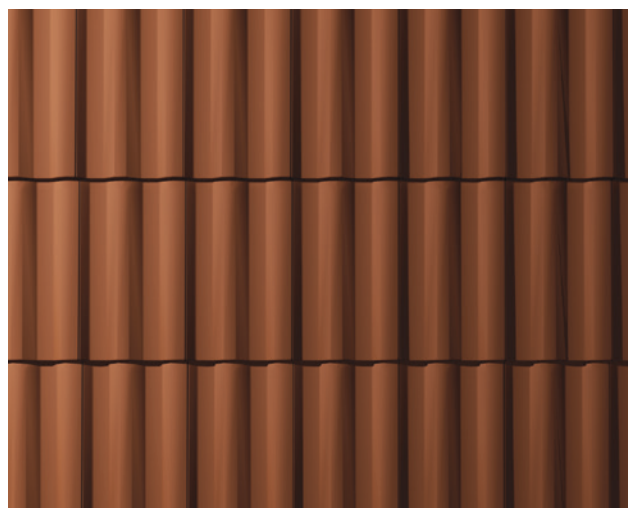

MLADOST HORIZONT PRO 10 / ЦРВЕНА / СЈАЈ

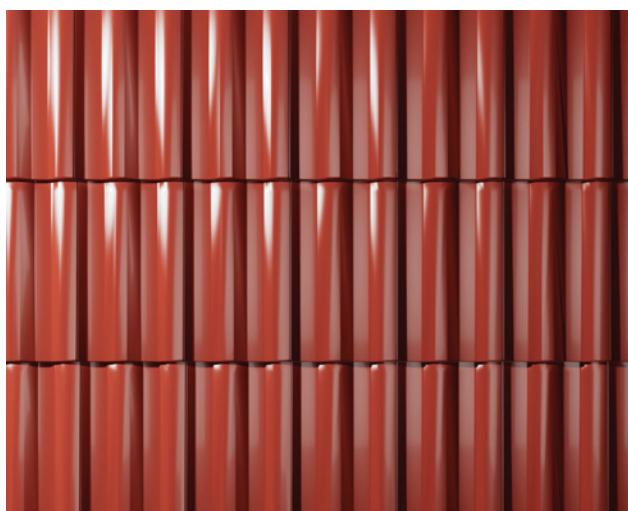

MLADOST HORIZONT PRO 10 / ЦРВЕНА / МАТ

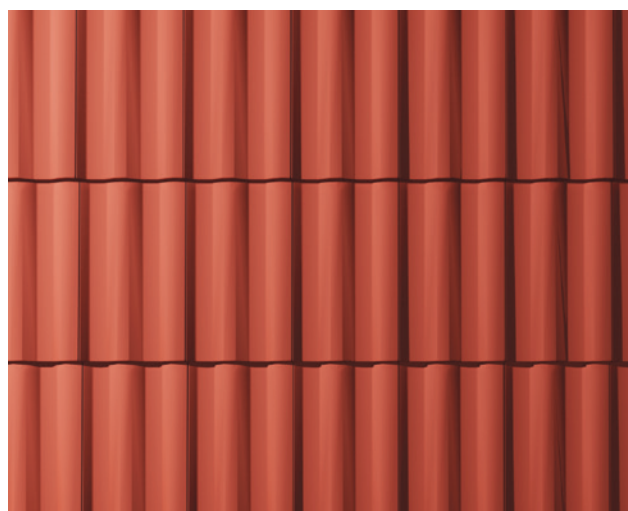

MLADOST HORIZONT PRO 10

СЈАЈ



МАТ

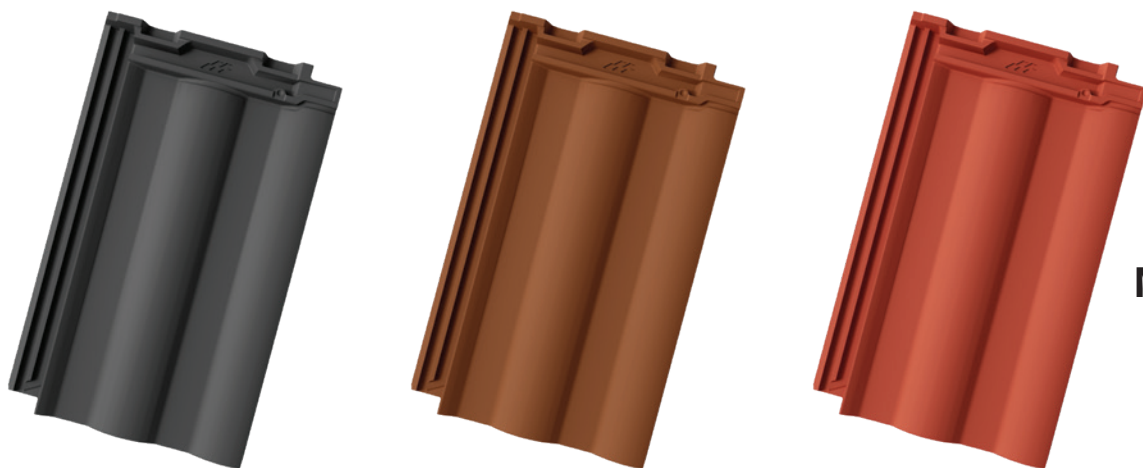

MLADOST

HORIZONT PRO 10



Horizont PRO 10 е премиум модел на ќерамида со голем формат, произведена во новиот погон со најсовремена технологија. Се пресува во гипсени калапи што и дава совршено остри линии. Секоја ќерамида се пече посебно во "Н - касети" на над 1030°C, па се одликува со совршена геометрија и одлични технички својства. Благодарение на овие карактеристики, одлично се вклопува и ја затвара покривната површина. Се произведува во црна, кафена и црвена боја, од кои секоја во две варијанти на рефлексија: мат и сјај. Како и сите МЛАДОСТ ќерамиди се карактеризира со лизгачко поставување со кое се "прилагодува" на различните, веќе поставени покривни конструкции (растојание помеѓу летвите на покривот).



Маса: 3.85 kg



Должина: 480 mm



Ширина: 290 mm



Покривна должина: 40.7 cm



Покривна ширина: 25 cm



Потрошувачка по m²: 10 парчиња



Број на палета: 280 парчиња

Маса на палетата: 1.120 - 1.140 kg



Минимална косина на покривот: 15° (*види страница 33)





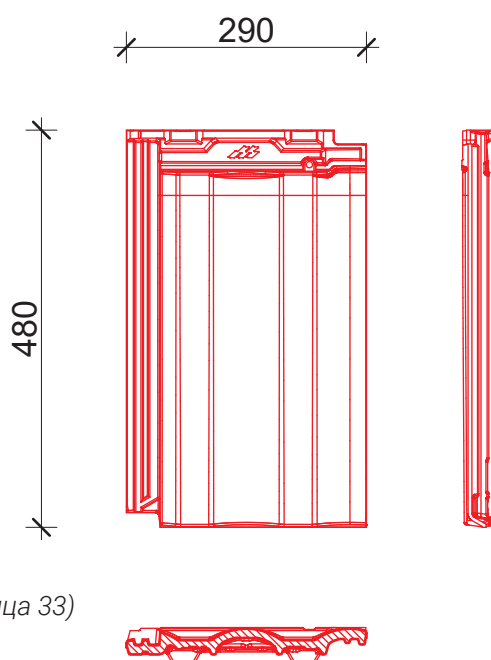

Растојание помеѓу летвиците: 36.5 - 40.5 cm





MAESTRAL PRO 10[®]

МЕДИТЕРАНСКИ ШАРМ, ЗАВОДЛИВ, ПОИНАКОВ

-  **Дизајн:** брановидна форма што природно ве привлекува, веќе на прв поглед
-  **Ефект на површината:** брановидни линии што го нагласуваат индивидуалниот облик на секоја покривна површина
-  **Технологија:** со најновата технологија и најквалитетната Енгоба, Maestral PRO 10 ќерамидите обезбедуваат чувство на сигурност и трајност за идните генерации
-  **Примена:** длабоките фалцови обезбедуваат водонепропустливост дури и на многу мали косини на покривот
-  **Гаранција:** 50 години



MLADOST MAESTRAL PRO 10 / ЦРНА / СЈАЈ



MLADOST MAESTRAL PRO 10 / ЦРНА / МАТ

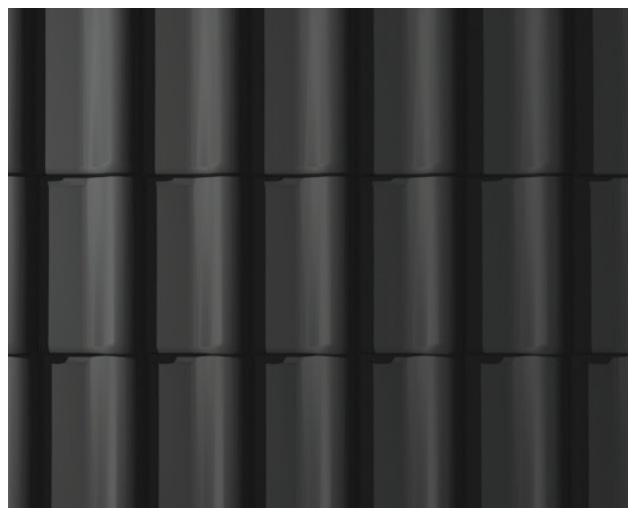

MLADOST MAESTRAL PRO 10 / КАФЕНА / СЈАЈ



MLADOST MAESTRAL PRO 10 / КАФЕНА / МАТ



MLADOST MAESTRAL PRO 10 / ЦРВЕНА / СЈАЈ



MLADOST MAESTRAL PRO 10 / ЦРВЕНА / МАТ



MLADOST MAESTRAL PRO 10

CJAJ



MAT



MLADOST

MAESTRAL PRO 10



Maestral PRO 10 е нов производ, создаден во нов погон со најсовремена технологија на производство. Гипсените калапи во кои е пресуван му даваат исклучителна завршна обработка. Секоја плочка се пече посебно во „Н - касети“ на над 1030°C, се карактеризира со совршени линии и геометрија, како и одлични технички својства. Благодарение на овие карактеристики, како и другите ќерамиди од серијата PRO, одлично се вклопува и ја затвора покривната површината. Се произведува во црна, кафена и црвена боја, од кои секоја има две варијанти на рефлексција: мат и сјајна.



Маса: 3.85 kg



Должина: 480 mm



Ширина: 290 mm



Покривна должина: 40.7 cm



Покривна ширина: 25 cm



Потрошувачка по m²: 10 парчиња



Број на палета: 280 парчиња

Маса на палетата: 1.120 - 1.140 kg



Минимална косина на покривот: 15° (*види страница 33)





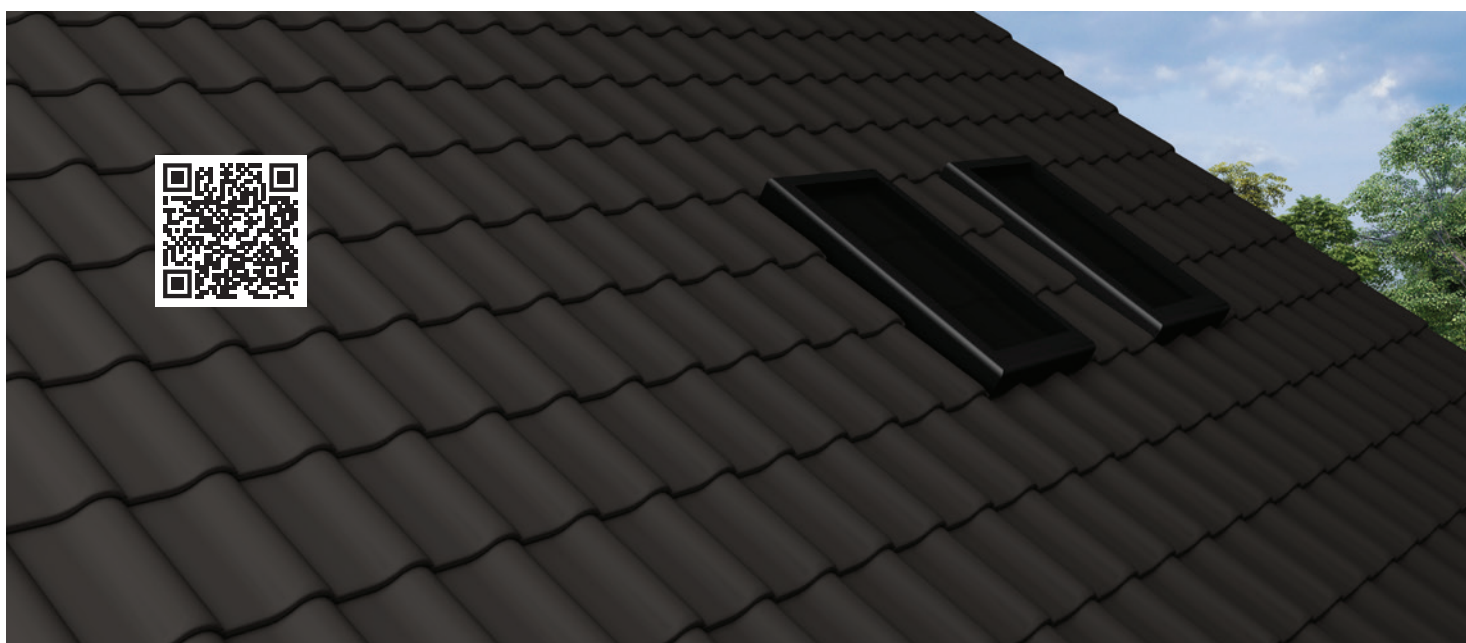
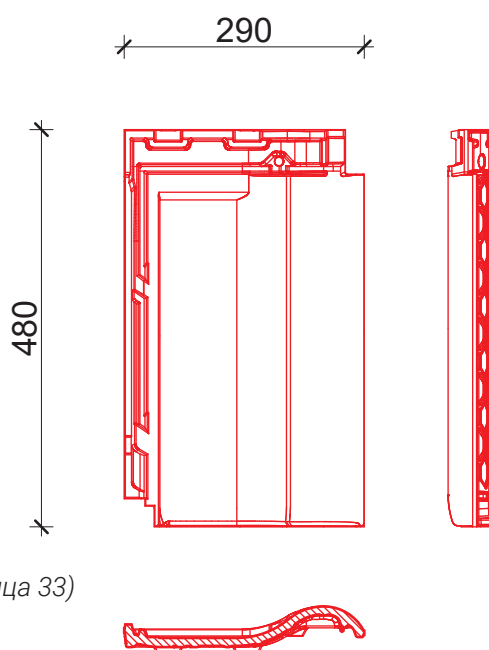

Растојание помеѓу летвиците: 36.5 - 40.5 cm





FUTURA PRO®

СОВРЕМЕНА ТЕХНОЛОГИЈА ЗА МОДЕРНА АРХИТЕКТУРА

- 
Дизајн: рамен и прецизен облик кој создава чисти линии на покривот и совршено се вклопува во современи архитектонски концепти, како и во класична архитектура која бара едноставност
- 
Ефект на површина: елегантна и рамна површина која му дава на покривот модерен, минималистички изглед и силен визуелен идентитет
- 
Технологија: произведен со најнова технологија и најквалитетна енгоба, Futura PRO цреп обезбедува врвна отпорност, трајност и долгорочна стабилност на покривот
- 
Примена: благодарение на прецизниот систем на спојки овозможува сигурна монтажа и сигурна заштита на покривот во различни климатски услови
- 
Гаранција: 50 години



MLADOST FUTURA PRO

- ЕЛЕГАНТЕН
- СОФИСТИЦИРАН
- ИНСПИРАТИВЕН
- СОВРЕМЕН



MLADOST

FUTURA PRO



Futura PRO е цреп со прави и елегантни линии кој целосно го следи стилот на 21-от век. Неговата јасна структура и модерен дизајн, комбинирани со најсовремена технологија на производство и употреба на најквалитетна енгоба, одговараат на барањата на модерната архитектура.

-  Маса: 3.80 kg
-  Должина: 455 mm
-  Ширина: 274 mm
-  Покривна должина: 39.3 cm
-  Покривна ширина: 23.5 cm
-  Потрошувачка по m²: 10.8 kom
-  Број на палета: 280 kom
-  Маса на палетата: 1.120 - 1.140 kg
-  Минимална косина на покривот: 15°
-  Растојание помеѓу летвиците: 36 - 38 cm

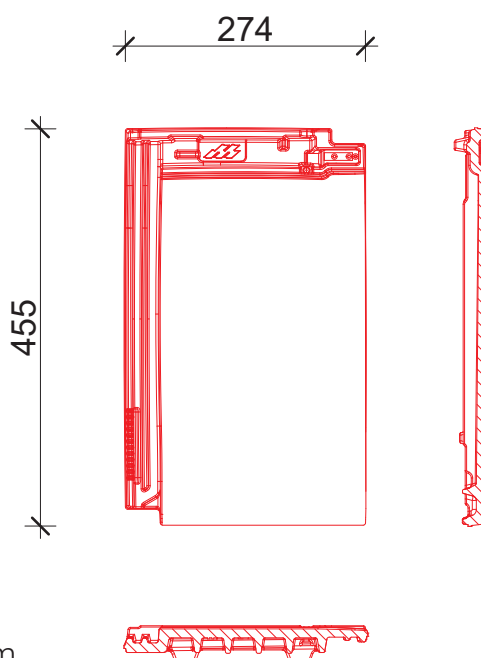

МОЖНОСТ ЗА КОМБИНАЦИЈА:

Слагање во редови:

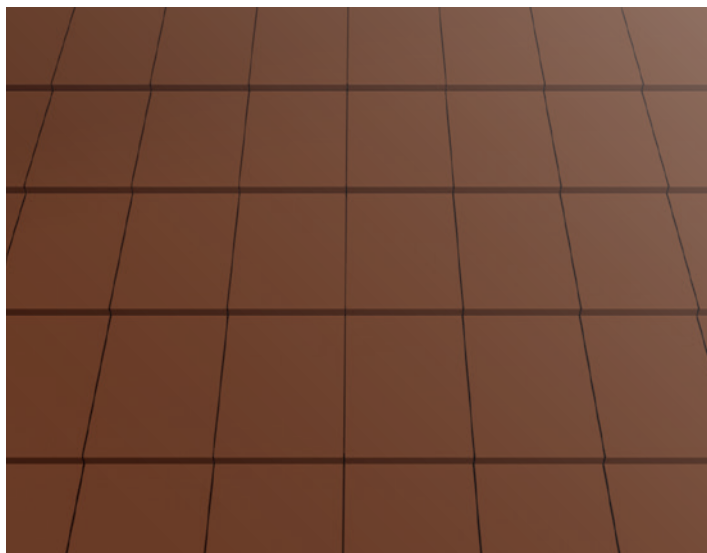



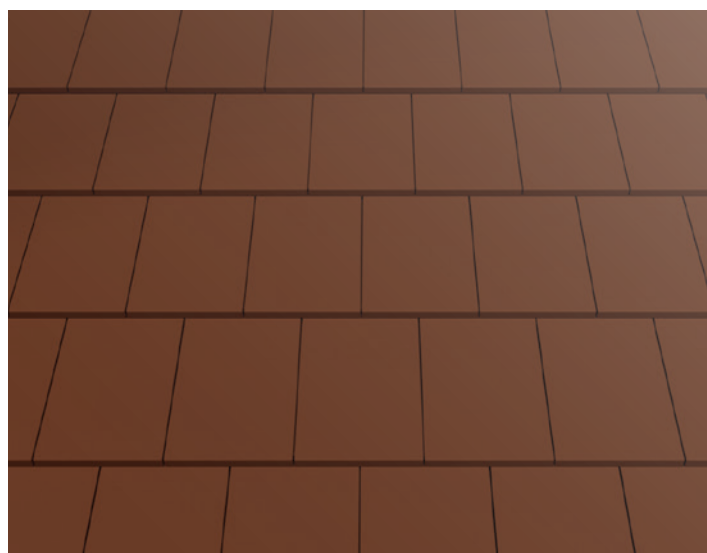

Слагање со преклопување:





KONTINENT NATUR PRO 12[®]

ДИНАМИЧЕН, ЕЛЕГАНТЕН, СОВРЕМЕНИ ЛИНИИ

-  **Дизајн:** спој на современ и модерен дизајн
-  **Ефект на површината:** рамни линии што даваат вечна елеганција
-  **Технологија:** произведен со најнова технологија во гипсени калапи во кои е пресуван, се карактеризира со исклучителна завршна обработка која обезбедува чувство на сигурност и трајност за идните генерации
-  **Примена:** може да се примени кај сите видови покриви со косина од 15 до 45 степени
-  **Гаранција:** 50 години



MLADOST

KONTINENT NATUR PRO 12



Kontinent Natur PRO 12 е подобрена верзија на Kontinent ECO ќерамидите. Претставува премиум модел на ќерамиди кој се произведува во нов објект со најсовремена технологија на производство во гипсени калапи. Комбинација на традицијата во делот употребата на децениски докажани најквалитетни керамички глини за производство на груба керамика и модерниот архитектонски дизајн на производот.

Дава визија на рамен покрив со естетски ефект на прекршување на светлината во малку конкавна површина. Изработено од висококвалитетна глина со 50-годишна гаранција за издржливост.



Маса: 3.1 kg



Должина: 415 mm



Ширина: 260 mm



Покривна должина: 36.7 cm



Покривна ширина: 22.6 cm



Потрошувачка по m²: 12 парчиња



Број на палета: 320 парчиња

Маса на палетата: 1.025 - 1.040 kg



Минимална косина на покривот: 15° (*види страница 33)





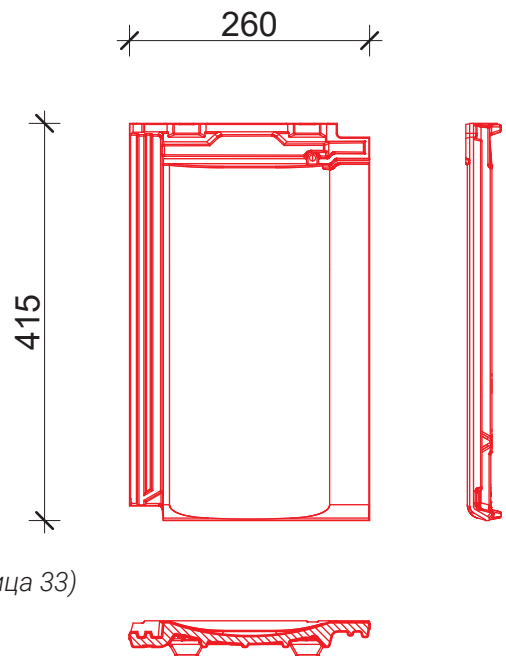

Растојание помеѓу летвиците: 33.5 - 36.5 cm





TRADICIONAL NATUR PRO 12[®]

СПОЈ НА ТРАДИЦИЈА И МОДЕРНА ТЕХНОЛОГИЈА

-  **Дизајн:** традиционален изглед во чекор со новата технологија на изработка
-  **Ефект на површината:** класичен и едноставен за сите генерации
-  **Технологија:** произведен со најнова технологија во гипсени калапи во кои е пресуван, се карактеризира со исклучителна завршна обработка која обезбедува чувство на сигурност и трајност за идните генерации
-  **Примена:** може да се примени кај сите видови покриви со косина од 15 до 45 степени
-  **Гаранција:** 50 години



MLADOST

TRADICIONAL NATUR PRO 12



Tradicional Natur PRO 12 е подобрена верзија на Tradicional ECO ќерамидите. Претставува премиум модел на ќерамиди кој се произведува во нов објект со најсовремена технологија на производство во гипсени калапи.

Ќерамидите имаат естетски традиционален облик, со двојни жлебови и двојни канали на горната површина, што обезбедува висока механичка отпорност и сигурност од временските услови. Изработени од висококвалитетна глина со гаранција за издржливост од 50 години.



Маса: 3.1 kg



Должина: 415 mm



Ширина: 260 mm



Покривна должина: 36.7 cm



Покривна ширина: 22.6 cm



Потрошувачка по m²: 12 парчиња



Број на палета: 320 парчиња

Маса на палетата: 1.025 - 1.040 kg



Минимална косина на покривот: 15° (*види страница 33)



Растојание помеѓу летвиците: 33.5 - 36.5 cm

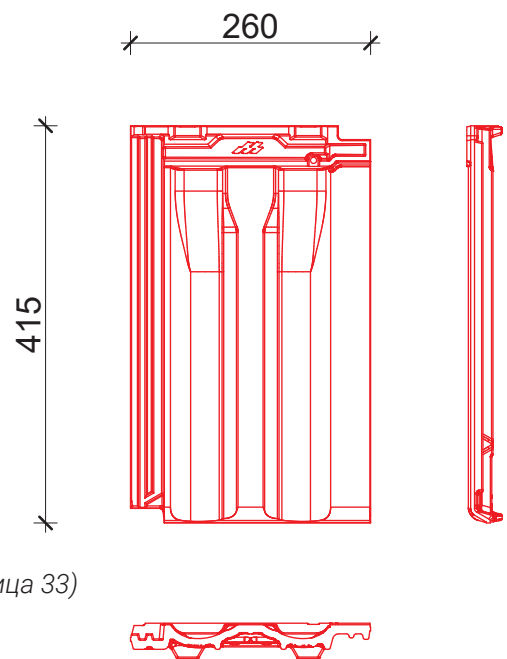

MLADOST

СПЕЦИЈАЛНИ ЕЛЕМЕНТИ PRO 10

MLADOST

Вентилациска ќерамида PRO 10

СЈАЈ



МАТ

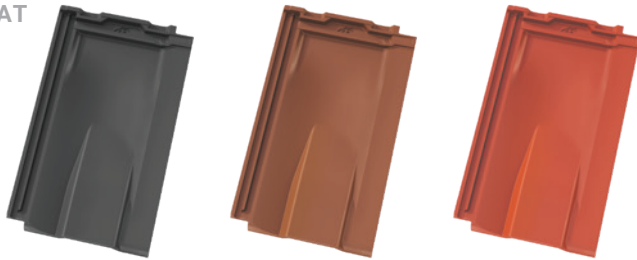

Наменет е за ефикасно проветрување на покривот, со што се елиминира можноста за кондензација и собирање на влага. Со збогатување на горните површини со енгоба добиваме специјални елементи на убави и постојани бои во сјај и мат варијанти. Докажан век на траење на ќерамидите и на специјалните елементи е над 50 години. Се прилагодува на сите модели на MLADOST PRO ќерамиди и поради тоа покривот ќе изгледа визуелно како една убава и хармонична целина.

Начин на примена:

Завсина од климатските и технички услови, се проектира косина на покривот од 15° до 22°.

Маса: 4.10 kg

Должина: 480 mm

Ширина: 290 mm

Покривна должина: 40.7 cm

Покривна ширина: 25 cm

Потрошувачка по m²: 10 парчиња

Минимална косина на покривот: 15°

Број на палета: 140 парчиња

Маса на палетата: 610 kg

MLADOST

Почетен жлеб PRO 10

Посебен елемент во покривниот систем кој ги комбинира формата и функционалноста, притоа постигнувајќи најдобра заштита при екстремни временски услови.

Маса: 3.18 kg
Должина: 390 mm
Ширина: 205 mm
Број на палета: 32 ком
Маса на палетата: 120 kg



MLADOST

Жлеб PRO 10

Посебен елемент кој заедно со покривните облоги ја прави кровната конструкција уникатна и долготрајна. Со својот уникатен дизајн во комбинација со ќерамиди со PRO квалитет, обезбедува на покривот естетска униформност и апсолутна функционалност.



Маса: 3.42 kg
 Должина: 385 mm
 Ширина: 210 mm
 Потрошувачка (ком/м): 2.8 ком
 Број на палета: 160 парчиња
 Маса на палетата: 575 kg

MLADOST

Трокрак жлеб PRO 10

Посебен елемент кој поврзува покривни конструкции на различно дизајнирани покриви, со својот уникатен дизајн во комбинација со ќерамидите со PRO квалитет, на покривната површина обезбедува естетска униформност и апсолутна функционалност.

Маса: 3.14 kg
 Број на палета: 24 парчиња
 Маса на палетата: 110 kg



MLADOST

Завршен елемент - лев и десен PRO 10

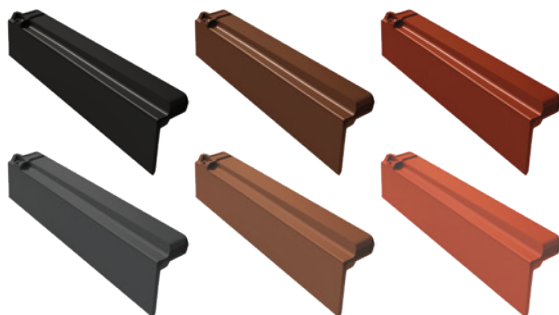

Дизајниран елемент што се користи во покривниот систем наместо ветер лајсни, а со ќерамидите и другите придружни елементи формира единствена покривна единица.

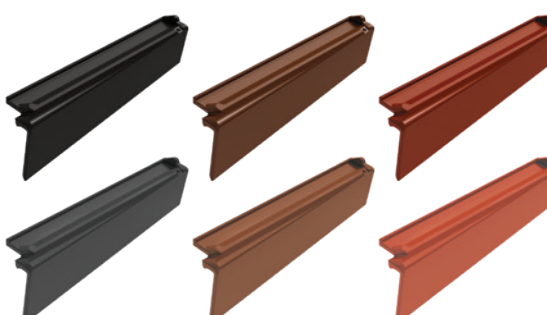

Маса: 2.50 kg; Должина: 480 mm
 Потрошувачка (ком/м): 2.5 ком
 Број на палета: 84 парчиња
 Маса на палетата: 235 kg

MLADOST

СПЕЦИЈАЛНИ ЕЛЕМЕНТИ FUTURA PRO

MLADOST

Вентилационен ќерамид FUTURA PRO

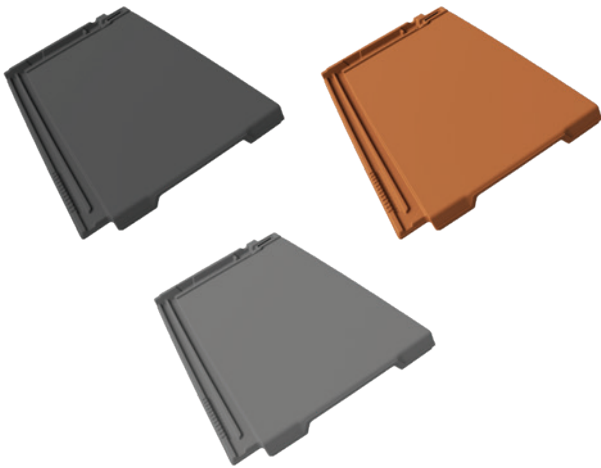

Наменет е за ефикасно проветрување на покривот, со што се елиминира можноста за кондензација и собирање влага. Со обработка на горната површина со енгоба се добиваат специјални елементи со убави и трајни бои, во сјајни и мат варијанти. Докажаниот век на траење на ќерамидите и специјалните елементи е повеќе од 50 години.

Начин на примена:

Во зависност од климатските и техничките услови, се проектира наклон на покривот од 15° до 22°.

Маса: 4.10 kg

Должина: 480 mm

Ширина: 290 mm

Покривна должина: 40.7 cm

Покривна ширина: 25 cm

Потрошувачка по m²: 10 парчиња

Минимална косина на покривот: 15°

Број на палета: 140 парчиња

Маса на палетата: 610 kg

MLADOST

Полуќерамид FUTURA PRO

Моделот на полуќерамид за FUTURA PRO се поставува така што спојниците на ќерамидите не се совпаѓаат, туку се поместуваат за половина од ширината на ќерамидата. Совпаѓањето на редовите на ќерамидите на завршетокот на стрехата се постигнува со поставување на полуќерамид.

Маса: 2 kg

Должина: 455 mm

Ширина: 155 mm

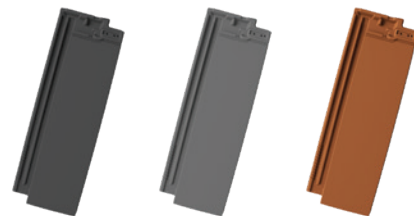

MLADOST

Почетен слеменак FUTURA PRO

Специјален елемент во покривниот систем кој ги поврзува формата и функционалноста, обезбедувајќи најдобра заштита при екстремни временски услови.

Маса: 3 kg

Должина: 375 mm

Ширина: 225 mm

Број на палета: 32 парчиња

Маса на палетата: 125 kg



MLADOST

Слеменак FUTURA PRO

Специјален елемент кој заедно со покривните покривачи ја прави покривната конструкција единствена и долготрајна. Со својот уникатен дизајн и во комбинација со ќерамидите од PRO квалитет, обезбедува естетска униформност и апсолутна функционалност на покривната површина.

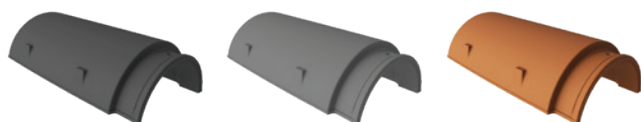

Маса: 3.42 kg
Должина: 385 mm
Ширина: 210 mm
Потрошувачка (пар/м): 2.8 парчиња
Број на палета: 160 парчиња
Маса на палетата: 575 kg

MLADOST

Трокрак слеменак FUTURA PRO

Специјален елемент кој поврзува покривни конструкции со различен дизајн. Со својот уникатен дизајн и во комбинација со ќерамидите од PRO квалитет, обезбедува естетска униформност и апсолутна функционалност на покривната површина.

Маса: 3.75 kg
Број на палета: 25 парчиња
Маса на палетата: 115 kg



MLADOST

Завршен елемент – лев и десен FUTURA PRO



Фазонски елемент кој во покривниот систем се користи наместо ветар-лајсна, а заедно со ќерамидите и останатите придружни елементи создава единствена покривна целина.

Маса: 2.35, 2.36 kg; Должина: 470, 455 mm
Потрошувачка (пар/м): 2.6 парчиња
Број на палета: 84 парчиња
Маса на палетата: 230 kg

MLADOST

СПЕЦИЈАЛНИ ЕЛЕМЕНТИ NATUR PRO 12

MLADOST

Вентилациска ќерамида NATUR PRO 12



Вентилациските ќерамиди се користат за ефективна вентилација на покривот, што ја елиминира појава на кондензација и собирање на влага.

Се поставуваат:

- за довод на воздух
во вториот ред од дното (од стреата)
- за излез на воздух
во вториот ред од дното (од слемето)

Маса: 3.24 kg

Должина: 415 mm

Ширина: 260 mm

Покривна должина: 36 cm

Покривна ширина: 22 cm

Минимална косина на покривот: 15°

Број на палета: 168 парчиња

Маса на палетата: 565 kg

MLADOST

Почетен жлеб NATUR PRO 12

Почетен жлеб NATUR PRO 12 како посебен елемент во покривниот систем ги поврзува формата и функционалноста, притоа овозможува најдобра заштита при екстремни временски услови.

Маса: 3.18 kg

Должина: 390 mm

Ширина: 213 mm

Број на палета: 32 ком

Маса на палетата: 125 kg



MLADOST

Жлеб NATUR PRO 12



Жлеб NATUR PRO 12 е подлабок посебен елемент кој заедно со кровните покривачи ја чини покривната конструкција единствена и долготрајна.

Маса: 3.3 kg
Должина: 390 mm
Ширина: 215 mm
Потрошувачка (ком/м): 2.8 ком
Број на палета: 180 парчиња
Маса на палетата: 635 kg

MLADOST

Трокрак жлеб NATUR PRO 12



Трокрак жлеб NATUR PRO 12 е посебен елемент кој ги поврзува покривните конструкции на различно дизајнирани покриви и не само естетски туку и функционално изразува непрекинатост на покривниот систем.

Маса: 3.1 kg
Број на палета: 24 парчиња
Маса на палетата: 95 kg

MLADOST

Завршен елемент – лев и десен NATUR PRO 12



Завршните елементи NATUR PRO 12 се дизајнирани парчиња кои во покривниот систем се користат наместо ветер лајсни, а со ќерамидите и останатите пратечки елементи ја чинат единствената покривна целина.

Маса: 2 kg
Должина: 415 mm
Број на палета: 182 парчиња
Маса на палетата: 385 kg

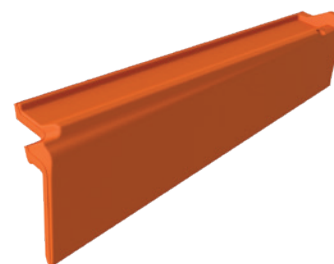

Детал покривање стреа на кров

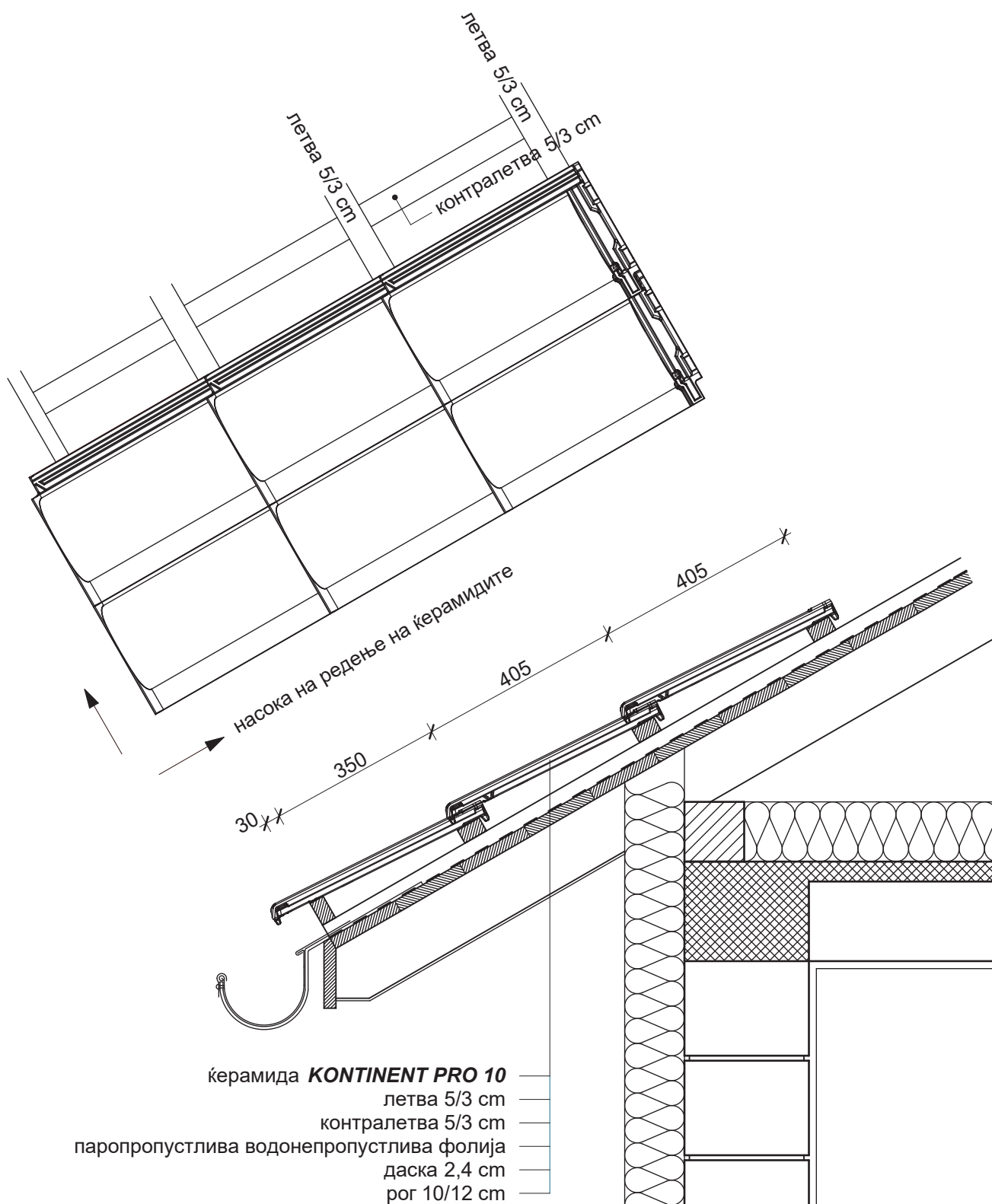

MLADOST

Детал покривање стреа на кров со мала косина

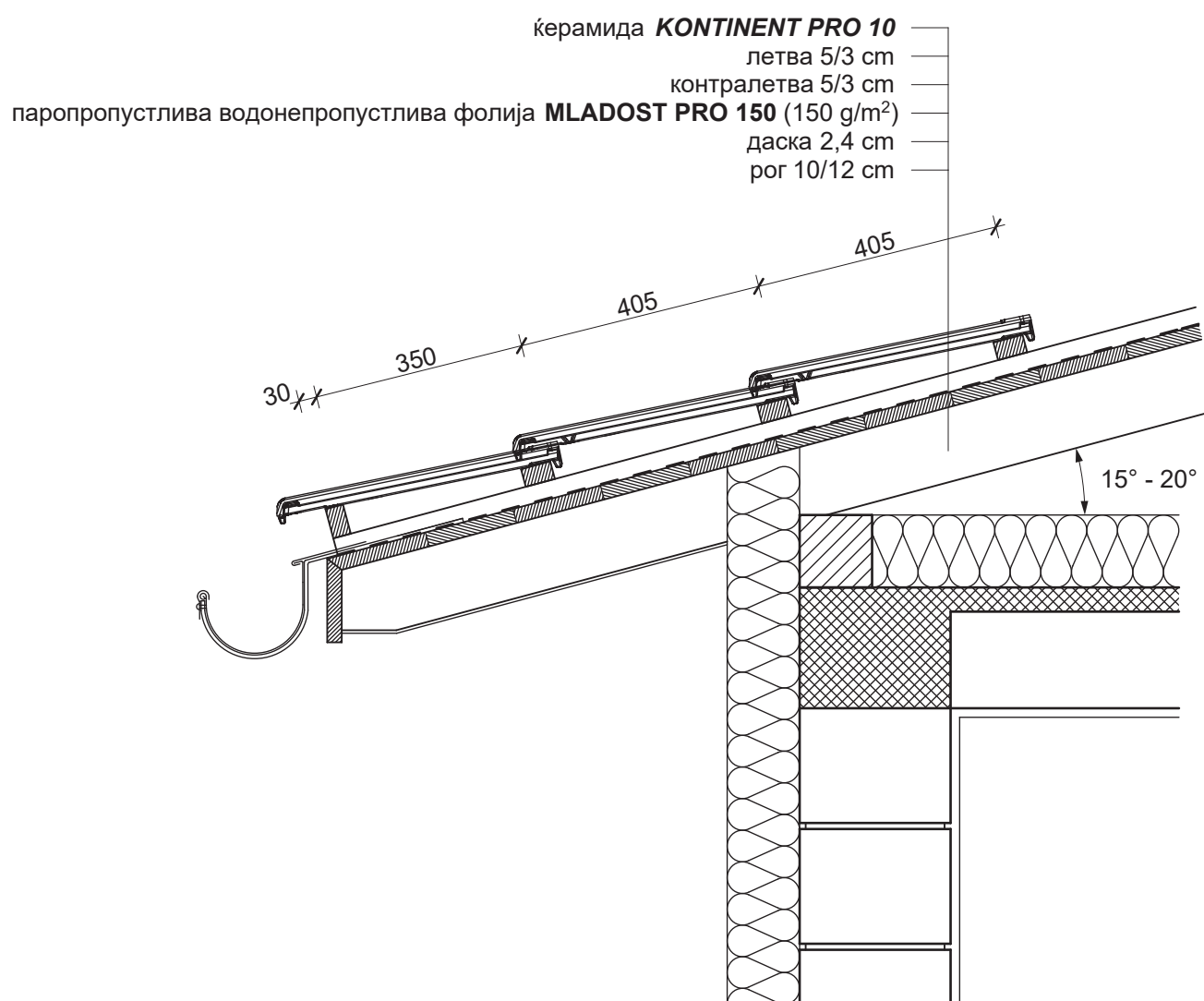

- Кровна фолија **MLADOST PRO 150** тежина 150 g/m²
 - повеќеслојна мембрана: - долна страна паропропустлива
 - горна страна водонепропустлива
- Поставување на фолијата - паралелно со стреата
- Преклопи 10 - 15 см
- Под контра летвата се поставува лента за запечатување
- Безбедносни мерки – скали за одење по покривот

MLADOST

ПОКРИВНА ОПРЕМА

MLADOST

Слеме гребен лента

Универзален елемент за сува конструкција на слемени и гребени кој овозможува вентилација под жлебот. На работ од двете страни на слеме гребен лентата има самолепливи ленти за прицврстување на ќерамидите.

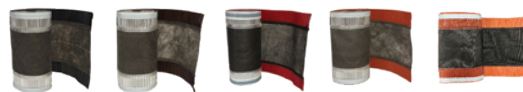

MLADOST

Држач за слеме гребен лента

Елемент за прицврстување на слеме гребен лентата. Со употреба и правилно поставување се добива точна и рамна линија на жлебот.



MLADOST

Копча за жлеб PRO i NATUR

Метален елемент кој се користи за прицврстување на слемени ќерамидите при сува постапка на монтажа.



MLADOST

Метален снегобран PRO i NATUR

Спречува појава на одрон на снег, наменет е за моделите Kontinent PRO, Tradicional PRO, Horizont PRO, Kontinent NATUR и Tradicional NATUR.



MLADOST

Покривна фолија 150g

Водонепропустливите и паропропустливите покривни фолии овозможуваат правилно сушење на конструкцијата и изолациските материјали, ги зголемуваат термоизолациските својства, го продолжуваат векот на траење на конструкцијата, спречуваат продор на штетници.

MLADOST

Мрежа за птици

Мрежата за птици се употребува кај долните отвори за проветрување на покривот, спречува влегување птици и инсекти во покривната конструкција.



MLADOST

Вентилациски сет

Сетот за вентилација обезбедува функционалност и долготрајност на вашиот покрив. Содржи гумена вентилациска ќерамида, вентилациска цевка и вентилациско црево. Спречува продирање и оштетувања предизвикани од влага. Се прилагодува на сите модели МЛАДОСТ PRO ќерамиди.



MLADOST

Чешел за окапница

Се користи како елемент кој обезбедува вентилација во областите на покривните окапници и спречува глодари, птици и големи инсекти да поминат под површината на покривот. Со користење на овие елементи, вашиот покрив ќе биде целосно функционален и безбеден.



MLADOST

Почетна плоча

Се користи за затварање на жлебот кај кровот на две води.



ГАРАНТЕН ЛИСТ



1. Векот на траење на производите е 50 години. ИГМ МЛАДОСТ гарантира дека испорачаните ќерамиди во наведениот временски период ќе ги исполнуваат критериумите за квалитет дефинирани со националните стандарди SRPS EN 1304.
2. Доколку ќерамидите во гарантниот период не исполнат некој од критериумите за карактеристиките на производот потврдени со методите: отпорност на мраз - EN 539:2-2013, водоотпорност - EN 539:1-2006, отстапување од големината наведена во Декларацијата за перформанси - EN 1024:2012, а кои суштински влијаат на неговата функционалност, ИГМ МЛАДОСТ се обврзува да ги замени сите ќерамиди каде што се констатирани недостатоци поврзани со карактеристиките на ќерамидите од условите на гаранцијата.
3. Клиентот се обврзува монтажата на ќерамидите да ја изврши во согласност со ПРАВИЛНИКОТ ЗА ТЕХНИЧКИ НОРМАТИВИ ЗА ПРОЕКТИРАЊЕ И ИЗВРШУВАЊЕ НА ЗАВРШНИ РАБОТИ ВО ГРАДЕЖНИШТВОТО, како и со упатствата на производителот поврзани со примената на производот, кои се содржани во проспектните материјали на производителот.
4. Давањето гаранцијата е условено со кумулативно усогласување со следните барања:
 - Пред монтажата, Клиентот има обврска визуелно да ги провери производите. Доколку производите покажуваат недостатоци во изгледот или Клиентот верува дека има разлики во однос на стандардот на производот, производите нема да се монтираат. Корисникот има обврска во најкраток рок да ги пријави недостатоците на продавачот.
 - Усогласеност со техничките спецификации и упатствата за монтажа (Основни принципи за градење покриви од керамички ќерамиди) во врска со:
 - Кровни конструкции, со цел да се овозможи природно проветрување на покривачот,
 - Начин на покриеност,
 - Вентилација на целата покривна површина,
 - Усогласеност со минималните косини на монтирање.
5. Гарантниот период започнува од месецот и годината на производство на ќерамидите (месецот и годината на производство се означени со трајна ознака на задната страна на ќерамидата).
6. Кога составува приговор за квалитетот на ќерамидите, Клиентот се обврзува да:
 - ја испрати рекламацијата во писмена форма до производителот, како и фото документација,
 - го наведе видот на ќерамиди, количината, местото на монтажа, причините за жалба, датумот на купување и видот на оштетувањето,
 - кон приговорот да ја приложи сметката за купување и гарантниот лист.
7. Гаранцијата не опфаќа:
 - Штети предизвикани од механички стрес и оштетувања предизвикани од природни појави со вонреден карактер (на пр. штети од град и други временски неприлики),
 - Промени на површината или изгледот на облогата, предизвикани од климатски и еколошки услови, микроорганизми (вклучувајќи формирање на мов), ефлоресценција (наслаги на сол на површината на керамичките елементи),
 - Разликите во боја не претставуваат недостаток на квалитет,
 - Избледување, обезбојување и знаци на триење, гребнатини, кои не влијаат на водоотпорноста на керамичките ќерамиди,
 - Неправилна употреба на ќерамидите.
8. Гаранцијата важи за сите ќерамиди и керамички специјални елементи од програмата на МЛАДОСТ.

ќерамида / модел:

1911



датум на купување:

име, седиште
и печат на претпријатие:

купувач, адреса
на објектот за монтажа:



1911



®

MLADOST

КРУНА НА СЕКОЈА КУЌА

Април 2026.

ИГМ МЛАДОСТ ДОО ЛЕСКОВАЦ
16000 Лесковац, Пушкинова бб
Тел: +381 (0)16 265 826
Факс: +381(0)16 251 553
Email: prodaja@mladost.co.rs



mladost.co.rs/mk

Енгобирани ќерамиди од нова генерација