

ПРОДУКТОВ КАТАЛОГ
ПОКРИВНИ СИСТЕМИ



MLADOST

КОРОНАТА НА ВСЯКА КЪЩА





ИГМ МЛАДОСТ РЕГИОНАЛЕН ЛИДЕР

Младост е един от най-големите и най-значими производители на строителни материали на Балканите и Югоизточна Европа с над 115 годишна традиция.

Добре познато име на пазара, синоним на качествени керемиди и блокове за зидане и междуетажни конструкции, които освен че присъстват на родния пазар, благодарение на своето качество са намерили път до доволни потребители на много пазари: Македония, България, Румъния, Албания, Босна и Херцеговина, Словакия, Черна гора, Русия, Полша, Германия, Франция и Белгия.



СЪВРЕМЕННО ПРОИЗВОДСТВО

МЛАДОСТ притежава пет производствени цеха; два завода в Лесковац, Сталач, Мала Плана и Власотинце. С големи инвестиции във всички фабрики е въведено най-съвременно оборудване и технологии, което заедно с изключително висококачествените суровини и професионална работна ръка позволява производство, отговарящо на най-строгите изисквания за висококачествено, икономично и просто строителство.

- 115 години традиция
- Номер 1 в региона за производство на глинени изделия
- Повече от 650 души персонал
- 50 години гаранция

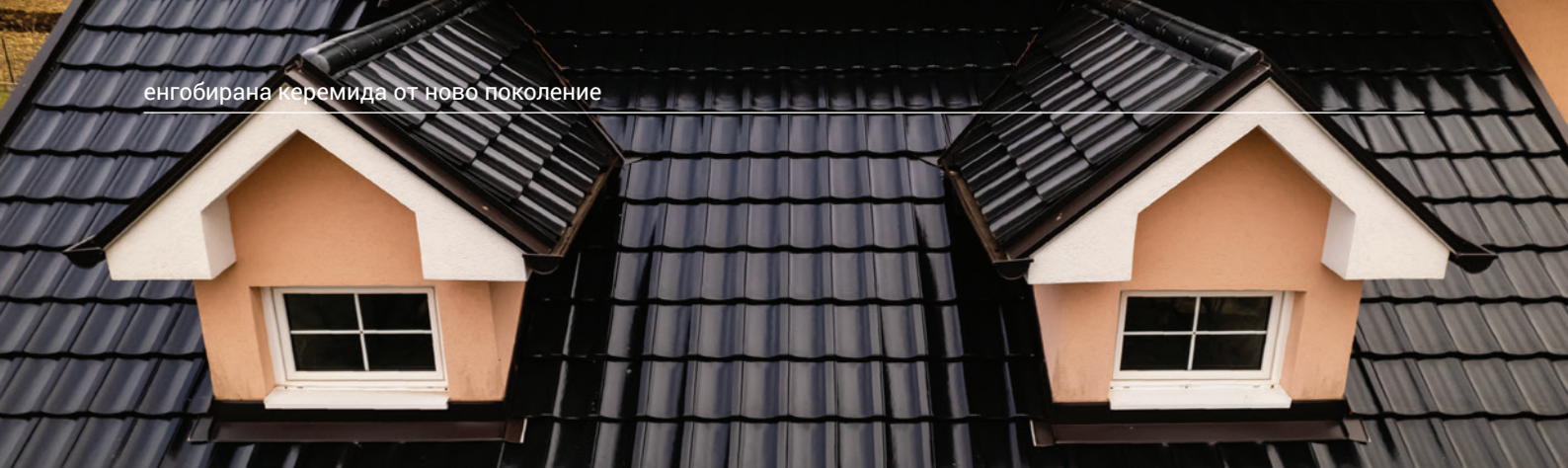

ЕНГОБИРАНА КЕРЕМИДА ОТ НОВО ПОКОЛЕНИЕ

Керемидата Младост ПРО е първокласна широкоформатна керемида, чиято повърхност е облагородена с енгоба в различни цветове (черен, кафяв и червен). Енгобираните керемиди с дълбоки двойни шевове отговарят на пълно запечатване на покривната повърхност. Произвежда се в новия завод с най-модерна технология. Пресована е с гипсови форми, което ѝ придава перфектно остри и елегантни линии. Изработена е от висококачествена глина с 50-годишна гаранция за издръжливост.

МЛАДОСТ препоръчва използването на специални елементи от керамика. Това води до система, наречена „Система за покривна конструкция МЛАДОСТ“. Системата, която е непобедима по своята форма и функция, която издържа на всякакви влияния на околната среда и не показва износване на материала дори след десетилетия излагане на атмосферни влияния. Ние ви предоставяме специални елементи специално адаптирани към модела керемиди във всички налични цветове и матови и гланцови повърхности.

УМНО ДИЗАЙНИРАН ВЪВ ВСЕКИ ДЕТАЙЛ
Специални елементи са необходими за почти всички функционални и детайлни зони на покривната повърхност. В допълнение към системата от фиксиращи аксесоари има аксесоари за ръбовите зони на покрива при билото и в страничния край. Системите за окачване на керемиди и системите за снегозащита се изработват от други материали.

ПРЕДИМСТВА НА МЛАДОСТ ПОКРИВНАТА СИСТЕМА

- Цяла система от керамични и некерамични елементи за цялостна покривна система
- Специални елементи, специално разработени като форма и цвят за модела керемиди
- Изключително устойчив на износване за изключително дълъг експлоатационен живот
- Перфектна геометрия за отлични технически свойства
Голям формат 10 бр/м² за лесен и бърз монтаж
- Изработка по поръчка за индивидуални строителни проекти
- Допълнително некерамично оборудване за специални функционални зони

Пресован е с гипсови форми, което му придава перфектно остри и елегантни линии.



СПЕЦИАЛНИ ЕЛЕМЕНТИ

Изработени от глина.

За перфектни покриви.

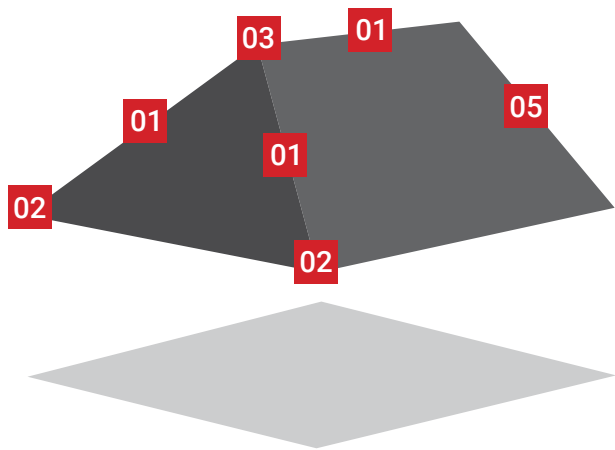

МЛАДОСТ ПОКРИВНА СИСТЕМА

Само цялостният керамичен покрив, от стрехите до билото, гарантира безпогрешното цялостно представяне на керамичните керемиди МЛАДОСТ. Непобедим модул по форма и функция, който издържа на всички атмосферни влияния и не показва износване на материала дори след няколко десетилетия. Керемидата Младост ПРО се предлага в три цвята в матово и гланцово покритие.

СПЕЦИАЛНИ ЕЛЕМЕНТИ

Закръглена система Младост на покривната система е изградена и от специални покривни елементи; капак, начален капак, тройник, крайни леви и десни елементи, снегозадържаща и вентилационна керемида, които се предлагат в цвета на керемидите.

ПОКРИВНО ОБОРУДВАНЕ

Младост предоставя и компетентното покривно оборудване, от което се нуждаете за покривната система Младост: фолио за капак, куки за капак, държачи за билни летви, мрежи против птици, покривно фолио и др.

01 Капак



02 Начален капак



03 Тройник



04 Краен елемент ляв







05 Краен елемент десен





КОНТИНЕНТ ПРО 10[®]

ДИНАМИЧНА, ЕЛЕГАНТНА, С МОДЕРНИ ЛИНИИ

-  **Дизайн:** комбинация от съвременен и модерен дизайн
-  **Повърхностен ефект:** прави линии, които придават вечна елегантност
-  **Технология:** с най-новите технологии и най-високо качество на енгобата, керемидите ПРО осигуряват усещане за сигурност и издръжливост за бъдещите поколения
-  **Приложение:** може да се използва за всички видове покриви с наклон от 15 до 45 градуса
-  **Гаранция:** 50 години



MLADOST КОНТИНЕНТ ПРО 10 / ЧЕРЕН / ГЛАНЦ



MLADOST КОНТИНЕНТ ПРО 10 / ЧЕРЕН / МАТ



MLADOST КОНТИНЕНТ ПРО 10 / КАФЯВ / ГЛАНЦ



MLADOST КОНТИНЕНТ ПРО 10 / КАФЯВ / МАТ

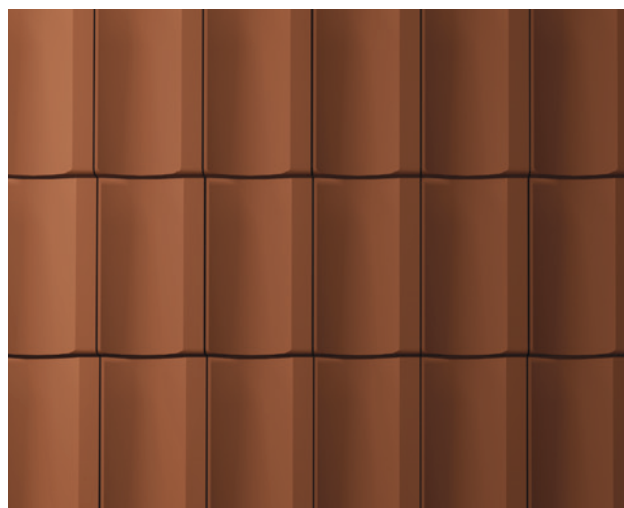

MLADOST КОНТИНЕНТ ПРО 10 / ЧЕРВЕН / ГЛАНЦ



MLADOST КОНТИНЕНТ ПРО 10 / ЧЕРВЕН / МАТ

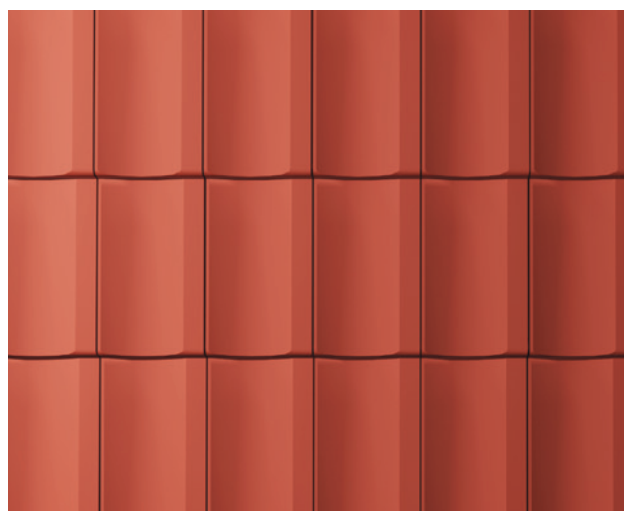

MLADOST КОНТИНЕНТ ПРО 10

ГЛАНЦ



МАТ



MLADOST

КОНТИНЕНТ ПРО 10



Континент ПРО 10 е премиум модел широкоформатна керемида, произведена в новия завод с най-модерна технология. Пресована е с гипсови форми, което ѝ придава перфектно остри линии. Като се има предвид, че всяка керемида се изпича отделно в "Н - касети" при над 1030°C, тя се характеризира с перфектна геометрия и отлични технически свойства. Благодарение на тези характеристики, тя перфектно пасва и затваря покривната повърхност. Произвежда се в черен, кафяв и червен цвят, всеки от които има два варианта на отражение: мат и гланц. Характеризира се с плъзгащ се монтаж, който се "приспособява" към различни, вече монтирани покривни конструкции (разстояние между летвите на покрива).



Маса: 3.85 kg



Дължина: 480 mm



Ширина: 290 mm



Покривна дължина: 40.7 cm



Покривна ширина: 25 cm



Разход на m²: 10 бр



Бр. в палет: 280 бр

Тегло на палет: 1.120 - 1.140 kg



Минимален наклон на покрива: 15° (*вижте страница 33)





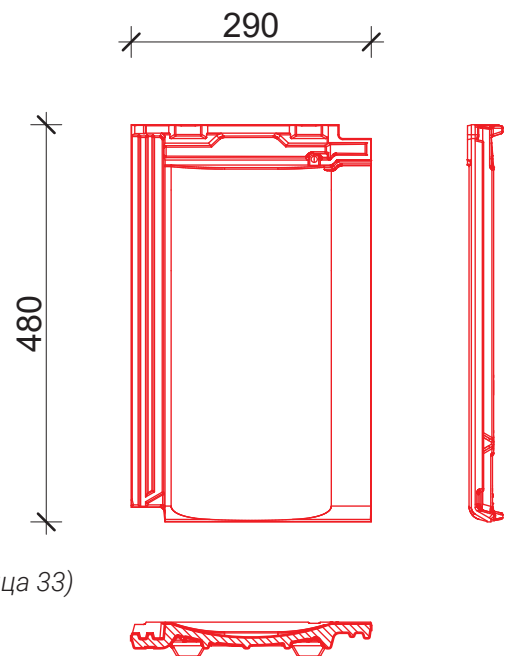

Разстояние между летвите: 36.5 - 40.5 cm





ТРАДИЦИОНАЛ ПРО 10[®]

КОМБИНАЦИЯ ОТ ТРАДИЦИИ И СЪВРЕМЕННИ ТЕХНОЛОГИИ

-  **Дизайн:** традиционен външен вид в крак с новата технология на производство
-  **Повърхностен ефект:** класически и прост за всички поколения
-  **Технология:** с най-новите технологии и най-качествена енгоба, керемидите Традиционал ПРО 10 осигуряват усещане за сигурност и издръжливост за бъдещите поколения
-  **Приложение:** може да се използва за всички видове покриви с наклон от 15 до 45 градуса
-  **Гаранция:** 50 години



MLADOST ТРАДИЦИОНАЛ ПРО 10 / ЧЕРЕН / ГЛАНЦ



MLADOST ТРАДИЦИОНАЛ ПРО 10 / ЧЕРЕН / МАТ



MLADOST ТРАДИЦИОНАЛ ПРО 10 / КАФЯВ / ГЛАНЦ



MLADOST ТРАДИЦИОНАЛ ПРО 10 / КАФЯВ / МАТ



MLADOST ТРАДИЦИОНАЛ ПРО 10 / ЧЕРВЕН / ГЛАНЦ

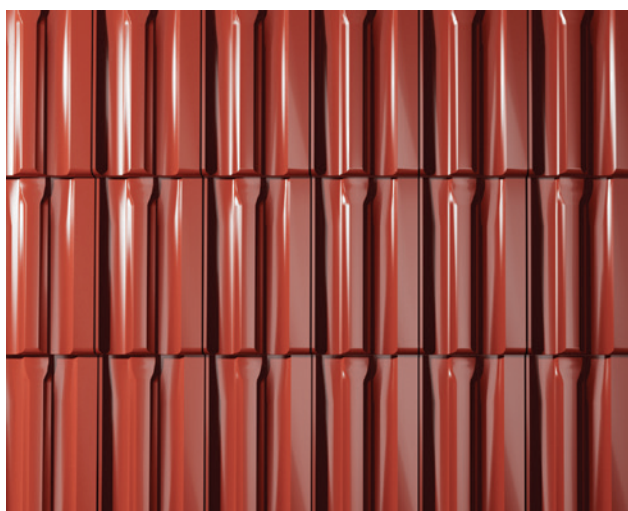

MLADOST ТРАДИЦИОНАЛ ПРО 10 / ЧЕРВЕН / МАТ

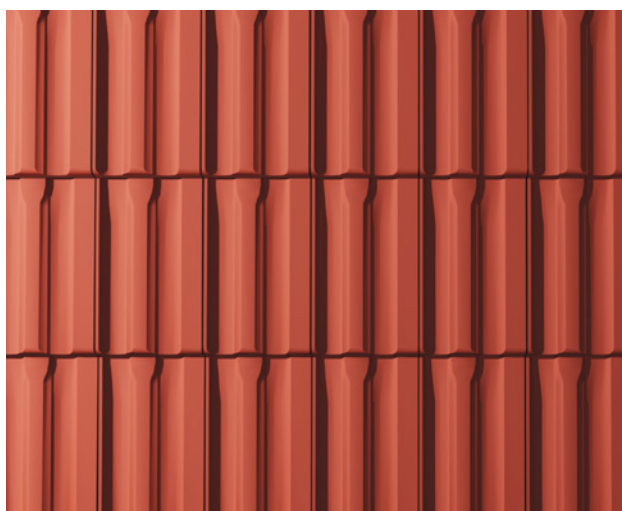

MLADOST ТРАДИЦИОНАЛ ПРО 10

ГЛАНЦ



МАТ



MLADOST

ТРАДИЦИОНАЛ ПРО 10



Традиционал ПРО 10 е премиум модел широкоформатна керамида, който се произвежда в новия завод с най-модерна производствена технология. Благодарение на гипсовите форми, в които е пресована, тя се характеризира с изключителен финиш. Всяка керемида се изпича отделно в "Н - касети" при над 1030°C, така че се характеризира с перфектна геометрия и отлични технически свойства. Благодарение на тези характеристики, подобно на други керемиди от серията ПРО, тя перфектно пасва и затваря покривната повърхност. Произвежда се в черен, кафяв и червен цвят, всеки от които има два варианта на отражение: мат и гланц. Характеризира се с плъзгащ монтаж, който се "приспособява" към различни, вече монтирани покривни конструкции (разстояние между летвите на покрива).



Маса: 3.85 kg



Дължина: 480 mm



Ширина: 290 mm



Покривна дължина: 40.7 cm



Покривна ширина: 25 cm



Разход на m²: 10 бр



Бр. в палет: 280 бр

Тегло на палет: 1.120 - 1.140 kg



Минимален наклон на покрива: 15° (*вижте страница 33)





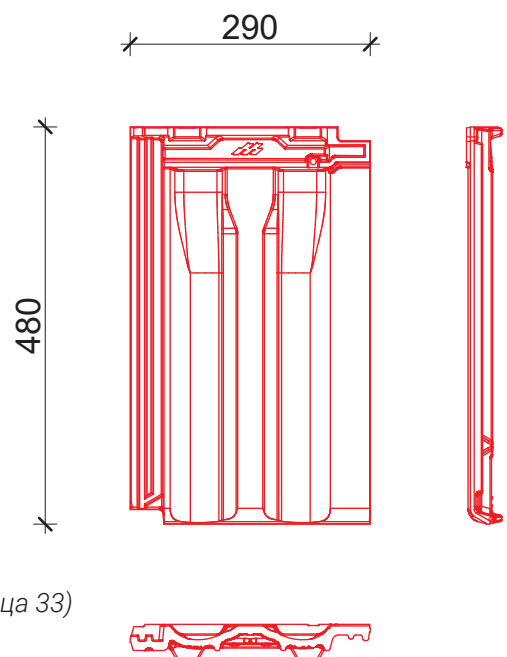

Разстояние между летвите: 36.5 - 40.5 cm





ХОРИЗОНТ ПРО 10[®]

ИЗТЪКНАТА ЕЛЕГАНТНОСТ НА ЗАОБЛЕНИ ЛИНИИ

-  **Дизайн:** заоблени линии, които осигуряват уникална елегантност
-  **Повърхностен ефект:** неговата елегантност подчертава индивидуалната форма на всяка покривна повърхност
-  **Технология:** с най-новите технологии и най-високо качество на енгобата, керемидите Хоризонт ПРО 10 осигуряват усещане за сигурност и издръжливост за бъдещите поколения
-  **Приложение:** може да се използва за всички видове покриви с наклон от 15 до 45 градуса
-  **Гаранция:** 50 години



MLADOST ХОРИЗОНТ ПРО 10 / ЧЕРЕН / ГЛАНЦ



MLADOST ХОРИЗОНТ ПРО 10 / ЧЕРЕН / МАТ

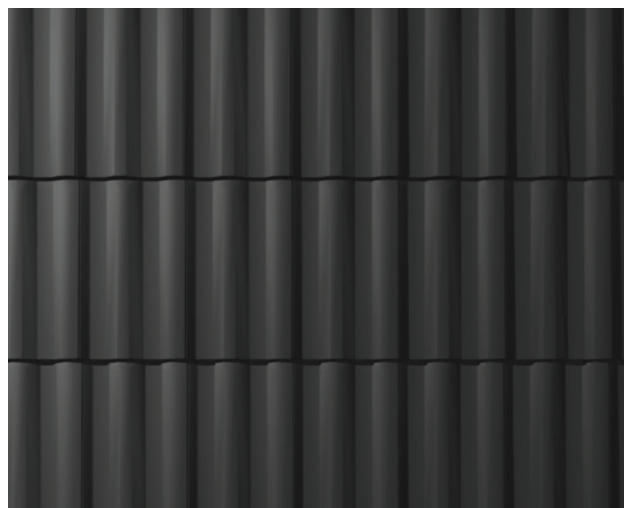

MLADOST ХОРИЗОНТ ПРО 10 / КАФЯВ / ГЛАНЦ

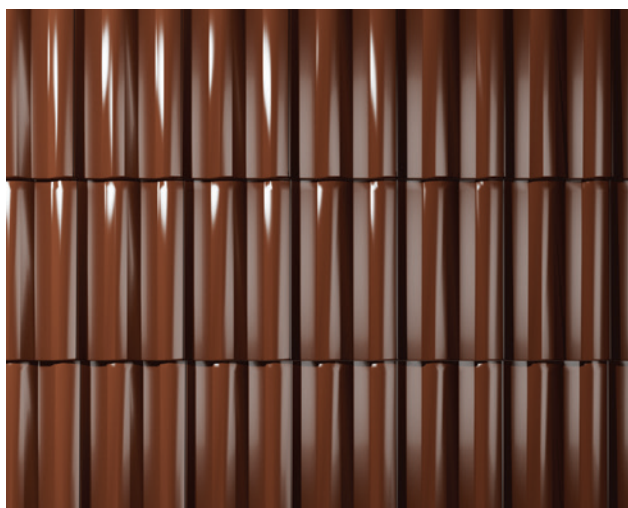

MLADOST ХОРИЗОНТ ПРО 10 / КАФЯВ / МАТ

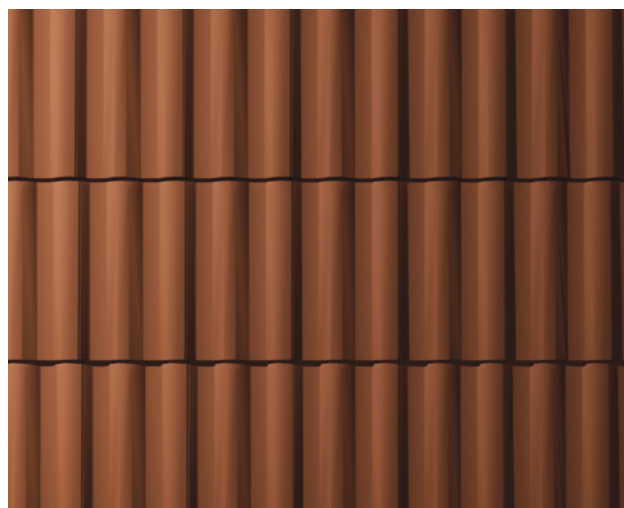

MLADOST ХОРИЗОНТ ПРО 10 / ЧЕРВЕН / ГЛАНЦ

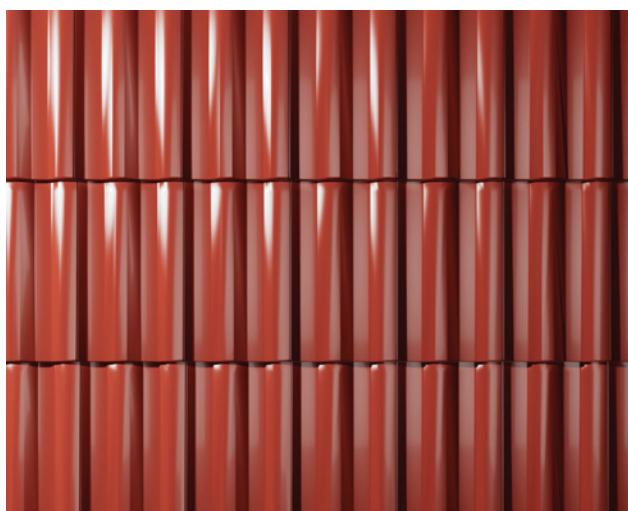

MLADOST ХОРИЗОНТ ПРО 10 / ЧЕРВЕН / МАТ

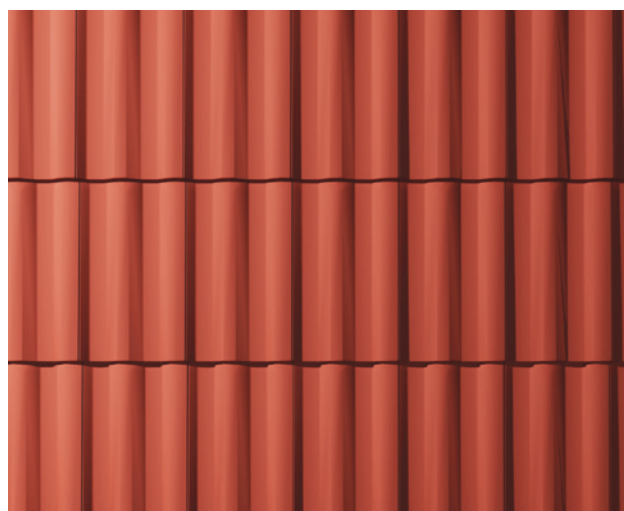

MLADOST ХОРИЗОНТ ПРО 10

ГЛАНЦ



МАТ

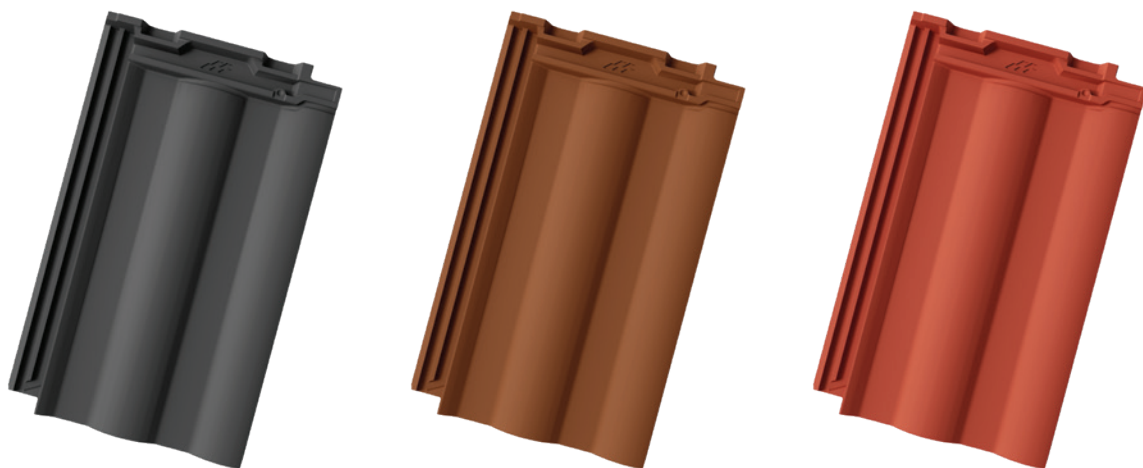

MLADOST

ХОРИЗОНТ ПРО 10



Хоризонт ПРО 10 е премиум модел широкоформатна керемида, произведен по най-модерна технология в новия завод. Пресована е с гипсови форми, което ѝ придава перфектно остри линии. Като се има предвид, че всяка керемида се изпича отделно в "Н-касети" при над 1030°C, тя се характеризира с перфектна геометрия, както и с отлични технически качества. Благодарение на тези характеристики, тя перфектно пасва и затваря покривната повърхност. Произвежда се в черен, кафяв и червен цвят, всеки от които има два варианта на отражение: мат и гланц. Като всички керемиди МЛАДОСТ се характеризират с плъзгащ монтаж, който се "приспособява" към различни вече монтирани покривни конструкции (разстояние между летвите на покрива).



Маса: 3.85 kg



Дължина: 480 mm



Ширина: 290 mm



Покривна дължина: 40.7 cm



Покривна ширина: 25 cm



Разход на m²: 10 бр



Бр. в палет: 280 бр

Тегло на палет: 1.120 - 1.140 kg



Минимален наклон на покрива: 15° (*вижте страница 33)





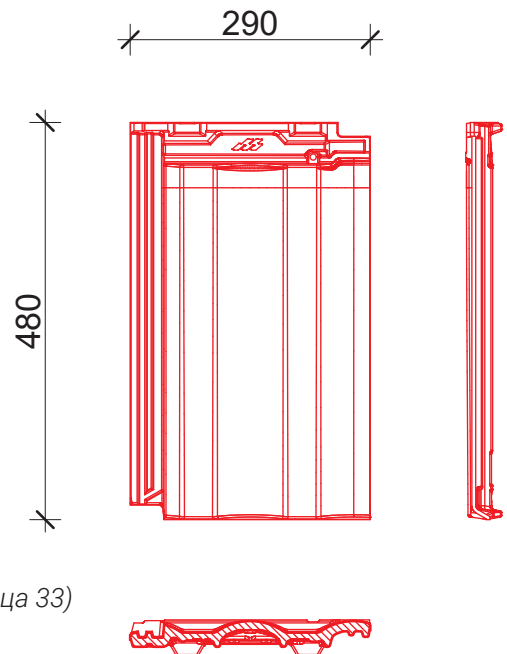

Разстояние между летвите: 36.5 - 40.5 cm





МАЕСТРАЛ ПРО 10[®]

СРЕДИЗЕМНОМОРСКИ ЧАР, ЕЛЕГАНТЕН, РАЗЛИЧЕН

-  **Дизайн:** вълнообразна форма, която естествено ви привлича още от пръв поглед
-  **Повърхностен ефект:** вълнообразни линии, които подчертават индивидуалната форма на всяка покривна повърхност
-  **Технология:** с най-новите технологии и най-високо качество на енгоба, керемидите Маестрал ПРО 10 осигуряват усещане за сигурност и издръжливост за бъдещите поколения
-  **Приложение:** дълбоките канали осигуряват водонепропускаяемост дори при много малки наклони на покрива
-  **Гаранция:** 50 години



MLADOST МАЕСТРАЛ ПРО 10 / ЧЕРЕН / ГЛАНЦ



MLADOST МАЕСТРАЛ ПРО 10 / ЧЕРЕН / МАТ



MLADOST МАЕСТРАЛ ПРО 10 / КАФЯВ / ГЛАНЦ



MLADOST МАЕСТРАЛ ПРО 10 / КАФЯВ / МАТ



MLADOST МАЕСТРАЛ ПРО 10 / ЧЕРВЕН / ГЛАНЦ



MLADOST МАЕСТРАЛ ПРО 10 / ЧЕРВЕН / МАТ



MLADOST МАЕСТРАЛ ПРО 10

ГЛАНЦ



МАТ



MLADOST

МАЕСТРАЛ ПРО 10



Маестрал ПРО 10 е нов продукт, създаден в новия завод с най-модерна производствена технология. Изключителна финална форма му придават гипсовите форми, в които е пресован. Всяка керемида се изпича отделно в "Н - касети" при над 1030°C, характеризира се с перфектни линии и геометрия, както и с отлични технически качества. Благодарение на тези характеристики, подобно на други керемиди от серията ПРО, тя перфектно пасва и затваря покривната повърхност. Произвежда се в черен, кафяв и червен цвят, всеки от които има две разновидности на отражение: мат и гланц.



Маса: 3.85 kg



Дължина: 480 mm



Ширина: 290 mm



Покривна дължина: 40.7 cm



Покривна ширина: 25 cm



Разход на m²: 10 бр



Бр. в палет: 280 бр

Тегло на палет: 1.120 - 1.140 kg



Минимален наклон на покрива: 15° (*вижте страница 33)





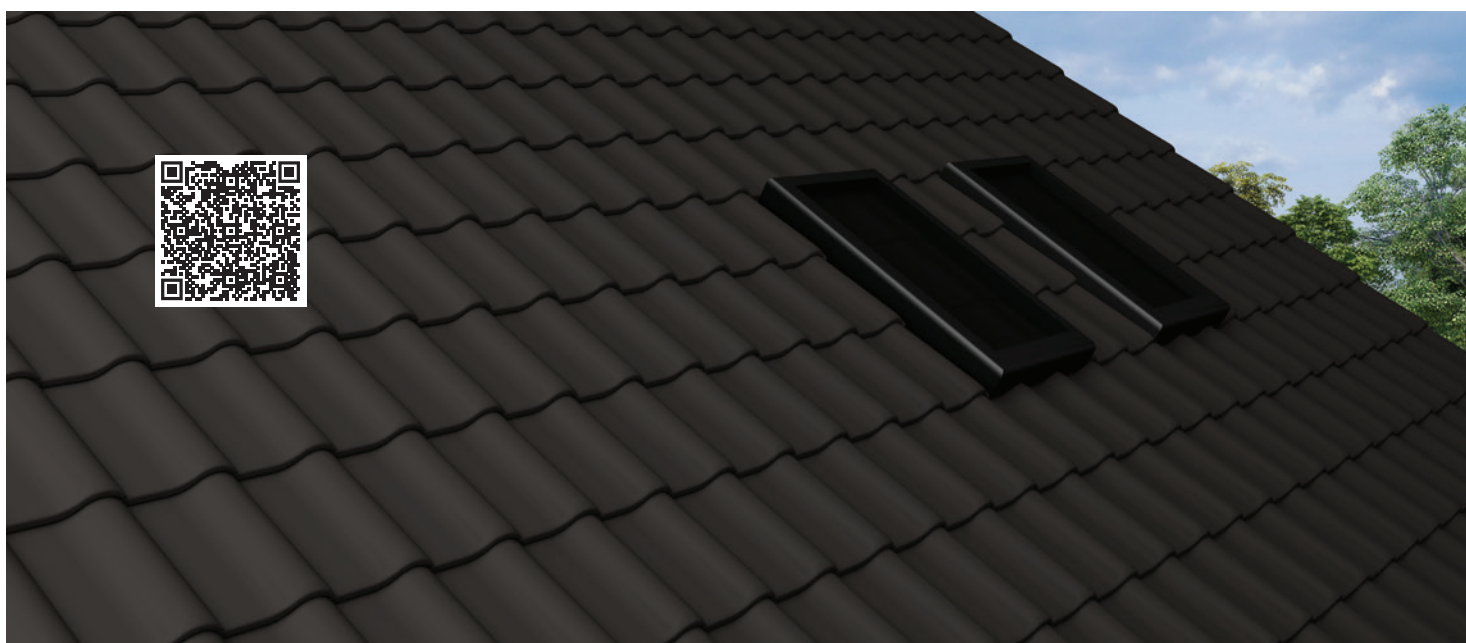
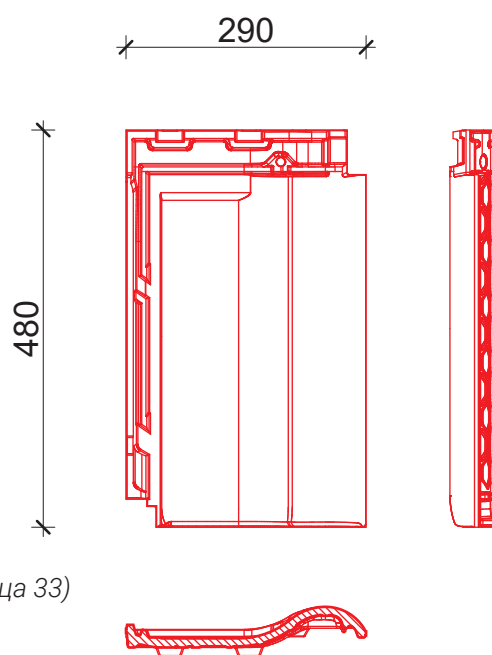

Разстояние между летвите: 36.5 - 40.5 cm





FUTURA PRO®

СЪВРЕМЕННА ТЕХНОЛОГИЯ ЗА МОДЕРНА АРХИТЕКТУРА

- 
Дизайн: равна и прецизна форма, която създава чисти линии на покрива и се вписва перфектно в съвременните архитектурни концепции, както и в класическата архитектура, която изисква простота
- 
Ефект на повърхността: елегантна и равна повърхност, която придава на покрива модерен, минималистичен вид и силна визуална идентичност
- 
Технология: произведен с най-нова технология и най-висококачествена енгоба, Futura PRO керемидата осигурява висока устойчивост, издръжливост и дългосрочна стабилност на покрива
- 
Приложение: благодарение на прецизната система от сглобки позволява сигурен монтаж и надеждна защита на покрива при различни климатични условия
- 
Гаранция: 50 години



MLADOST FUTURA PRO



Предлага се в цветовете:

МАТОВО



черно антрацит кафяво



MLADOST ФУТУРА ПРО

- ЕЛЕГАНТЕН
- СОФИСТИЦИРАН
- ИНСПИРИРАЩ
- СЪВРЕМЕНЕН



MLADOST ФУТУРА ПРО



Futura PRO е керемида с прави и елегантни линии, която напълно следва стила на XXI век. Нейната ясна структура и модерен дизайн, комбинирани с най-съвременната производствена технология и използването на най-висококачествена енгоба, отговарят на изискванията на модерната архитектура.

-  Маса: 3.80 kg
-  Дължина: 455 mm
-  Ширина: 274 mm
-  Покривна дължина: 39.3 cm
-  Покривна ширина: 23.5 cm
-  Разход на m²: 10.8 kom
-  Бр. в палет: 280 kom
-  Тегло на палет: 1.120 - 1.140 kg
-  Минимален наклон на покрива: 15°
-  Разстояние между летвите: 36 - 38 cm

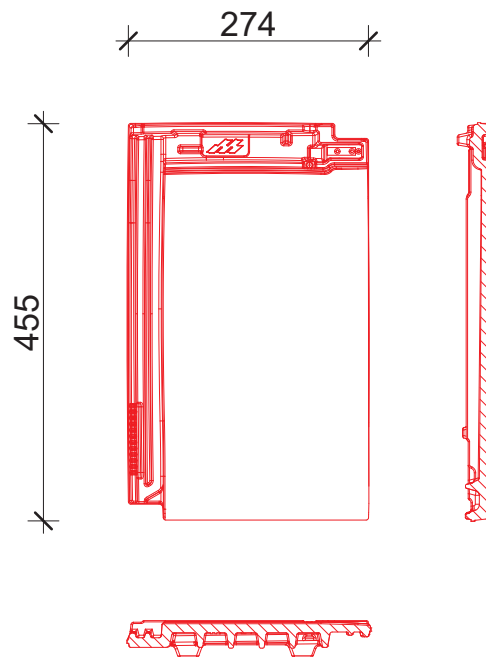

ВЪЗМОЖНОСТ ЗА КОМБИНИРАНЕ :

Подреждане в редове:

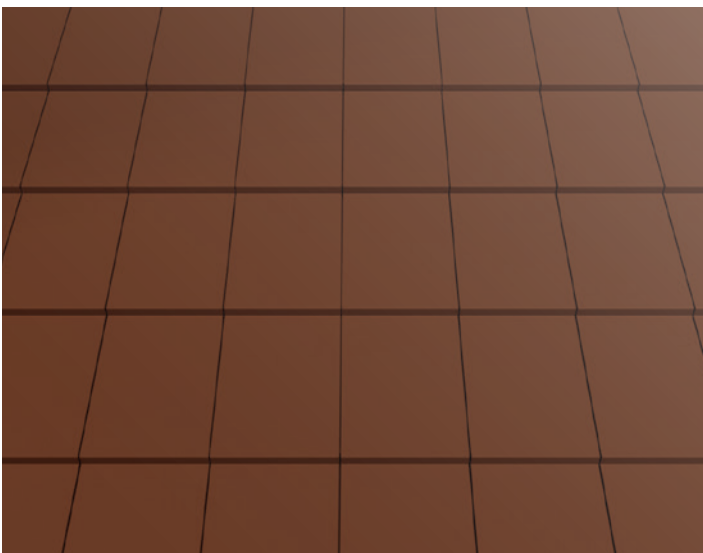

Подреждане с припокриване:

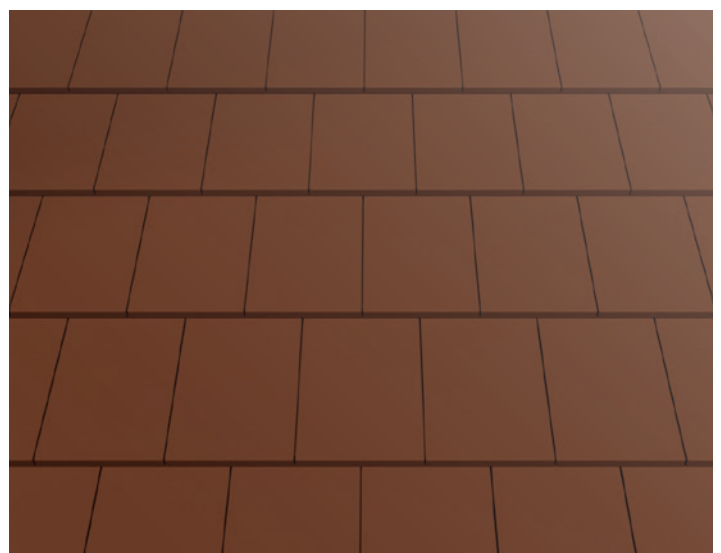



КОНТИНЕНТ НАТУР ПРО 12®

ДИНАМИЧНИ, ЕЛЕГАНТНИ, МОДЕРНИ ЛИНИИ

- 👁️ **Дизайн:** комбинация от съвременен и модерен дизайн
- 🏠 **Повърхностен ефект:** прави линии, които придават вечна елегантност
- 🔧 **Технология:** произведена с най-нова технология на пресоване с гипсови форми, характеризира се с изключителна завършваща обработка, която осигурява усещане за сигурност и издръжливост за бъдещите поколения
- 🏠 **Приложение:** може да се използва за всички видове покриви с наклон от 15 до 45 градуса
- 🕒 **Гаранция:** 50 години



MLADOST

КОНТИНЕНТ НАТУР ПРО 12



Континент Натур ПРО 12 е подобрена версия на керемидите Континент ЕКО. Представява премиум модел керемиди, които се произвеждат в нов производствен цех с най-модерна производствена технология с гипсови форми. Комбинация от традиционната част от използването на доказани от десетилетия най-качествени керамични глини за производство на груба керамика и модерен архитектурен дизайн на продукта.

Придава визия на плосък покрив с естетически ефект на пречупване на светлината в леко вдлъбната повърхност. Изработена от висококачествена глина с 50-годишна гаранция за издръжливост.



Маса: 3.1 kg



Дължина: 415 mm



Ширина: 260 mm



Покривна дължина: 36.7 cm



Покривна ширина: 22.6 cm



Разход на m²: 12 бр



Бр. в палет: 320 бр

Тегло на палет: 1.025 - 1.040 kg



Минимален наклон на покрива: 15° (*вижте страница 33)



Разстояние между летвите: 33.5 - 36.5 cm

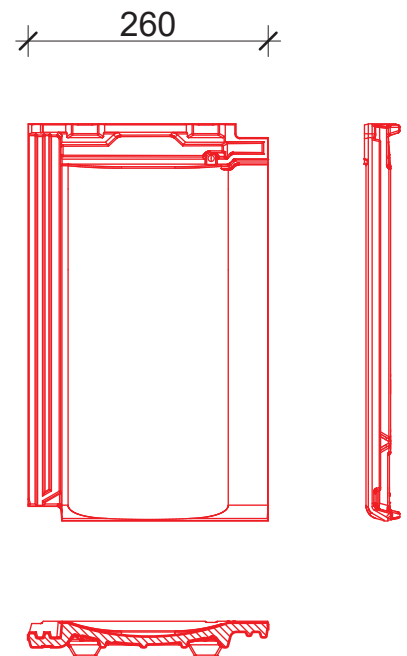



ТРАДИЦИОНАЛ НАТУР ПРО 12®

КОМБИНАЦИЯ ОТ ТРАДИЦИИ И СЪВРЕМЕННИ ТЕХНОЛОГИИ

- 🎯 **Дизайн:** традиционен външен вид в крак с новата технология на производство
- 🏠 **Повърхностен ефект:** класически и прост за всички поколения
- 🔧 **Технология:** произведена с най-нова технология на пресоване с гипсови форми, характеризира се с изключителна завършваща обработка, който осигурява усещане за сигурност и издръжливост за бъдещите поколения
- 🏠 **Приложение:** може да се използва за всички видове покриви с наклон от 15 до 45 градуса
- 🕒 **Гаранция:** 50 години



MLADOST

ТРАДИЦИОНАЛ НАТУР ПРО 12



Традиционал Натур ПРО 12 е подобрена версия на керемидите Традиционал ЕКО. Представява премиум модел керемиди, които се произвеждат в новия завод с най-модерна производствена технология в гипсови форми.

Керемидата е с естетически традиционна форма, с двойни фалцови и двойни канали на горната повърхност, което осигурява висока механична устойчивост и сигурност при атмосферни влияния. Изработена е от висококачествена глина с 50-годишна гаранция за издръжливост.



Маса: 3.1 kg



Дължина: 415 mm



Ширина: 260 mm



Покривна дължина: 36.7 cm



Покривна ширина: 22.6 cm



Разход на m²: 12 бр



Бр. в палет: 320 бр

Тегло на палет: 1.025 - 1.040 kg



Минимален наклон на покрива: 15° (*вижте страница 33)



Разстояние между летвите: 33.5 - 36.5 cm

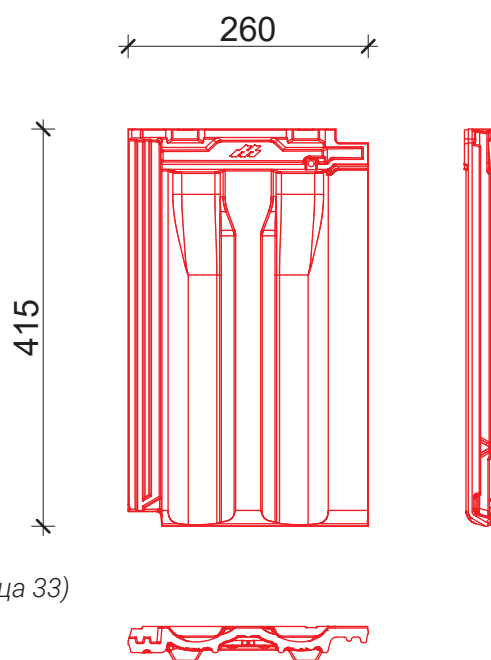

MLADOST

СПЕЦИАЛНИ ЕЛЕМЕНТИ ПРО 10

MLADOST

Вентилационна керемида ПРО 10

ГЛАНЦ



МАТ

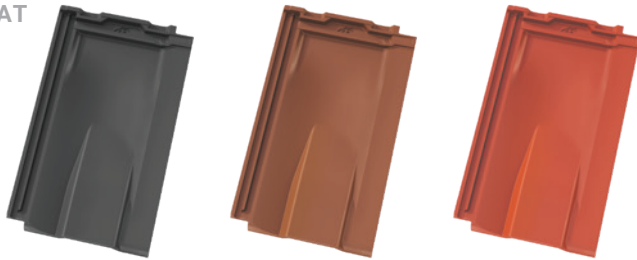

Предназначена е за ефективна вентилация на покрива, което елиминира възможността за конденз и събиране на влага. Чрез облагородяване на горната повърхност с ангоба се получават специални елементи с красиви и трайни цветове във варианти гланц и мат. Доказаният експлоатационен живот на керемидите и специалните елементи е над 50 години. Адаптира се към всички модели керемиди МЛАДОСТ ПРО, като по този начин покривът ще изглежда визуално като едно красиво и хармонично цяло.

Начин на приложение: В зависимост от климатичните и технически условия, наклонът на покрива е проектиран от 15° до 22°.

Маса: 4.10 kg

Дължина: 480 mm

Ширина: 290 mm

Разстояние между летвите: 40.7 cm

Покривна ширина: 25 cm

Разход на m²: 10 бр

Минимален наклон на покрива: 15°

Бр. в палет: 140 бр

Тегло на палет: 610 kg

MLADOST

Начален капак ПРО 10

Специален елемент в покривната система, който съчетава форма и функционалност, като същевременно постига най-добра защита при екстремни климатични условия.

Маса: 3.18 kg
Дължина: 390 mm
Ширина: 205 mm
Бр. в палет: 32 бр
Тегло на палет: 120 kg



MLADOST

Капак ПРО 10

Специален елемент, който заедно с покривните покрития прави покривната конструкция уникална и дълготрайна. С уникалния си дизайн в комбинация с керемиди с качество ПРО осигурява на покривната повърхност естетическа еднородност и абсолютна функционалност.



Маса: 3.42 kg
 Дължина: 385 mm
 Ширина: 210 mm
 Разход (бр/м): 2.8 бр
 Бр. в палет: 160 бр
 Тегло на палет: 575 kg

MLADOST

Тройник ПРО 10

Специалният елемент, който свързва покривните конструкции на различно проектираните покриви, с уникален дизайн в комбинация с керемиди с качество ПРО, осигурява на покривната повърхност естетическа еднородност и абсолютна функционалност.

Маса: 3.14 kg
 Бр. в палет: 24 бр
 Masa palette: 110 kg



MLADOST

Краен елемент - ляв и десен ПРО 10

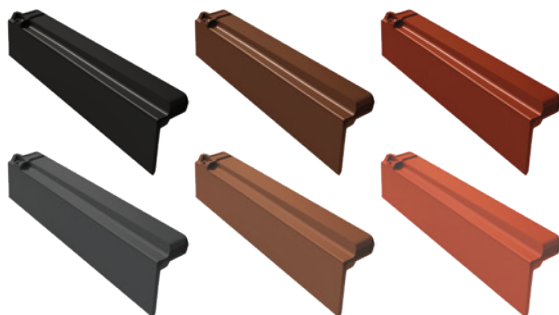

Елемент, който се използва в покривната система вместо облицовъчна летва и заедно с керемидите и другите носещи елементи образуват уникален покривна повърхност.

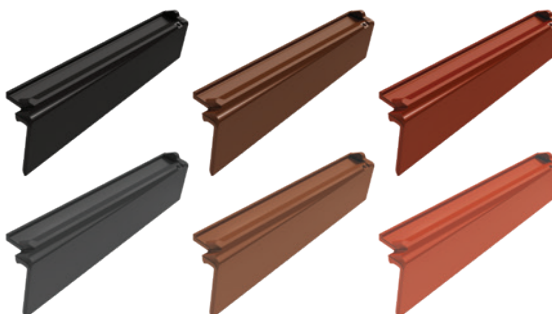

Маса: 2.50 kg; Дължина: 480 mm
 Разход (бр/м): 2.5 бр
 Бр. в палет: 84 бр
 Тегло на палет: 235 kg

MLADOST

СПЕЦИАЛНИ ЕЛЕМЕНТИ FUTURA PRO

MLADOST

Вентилационна керемида FUTURA PRO

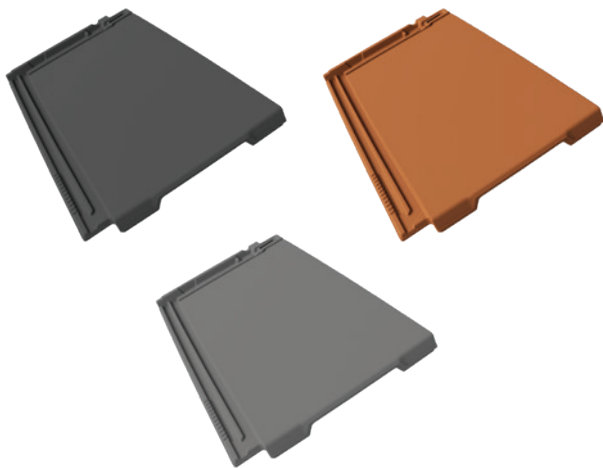

Предназначена е за ефективно проветряване на покрива, като елиминира възможността от конденз и натрупване на влага. Чрез обработка на горната повърхност с енгоба се получават специални елементи с красиви и устойчиви цветове, в гланцови и матови варианти. Доказаният експлоатационен живот на керемидите и специалните елементи е над 50 години.

Начин на приложение:

В зависимост от климатичните и техническите условия се проектира наклон на покрива от 15° до 22°.

Маса: 4.10 kg

Дължина: 480 mm

Ширина: 290 mm

Покривна дължина: 40.7 cm

Покривна ширина: 25 cm

Разход на m²: 10 бр

Минимален наклон на покрива: 15°

Бр. в палет: 140 бр

Тегло на палет: 610 kg

MLADOST

Половин керемида FUTURA PRO

Моделът половин керемида за FUTURA PRO се поставя така, че фугите на керемидите да не съвпадат, а да бъдат разместени с половината от ширината на керемидата. Подравняването на редовете керемиди в края на стрехата се постига чрез поставяне на половин керемида.

Маса: 2 kg

Дължина: 455 mm

Ширина: 155 mm

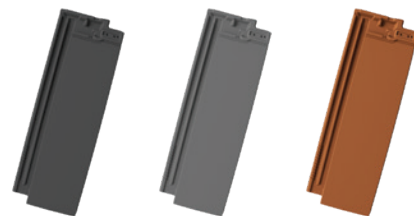

MLADOST

Начален капак FUTURA PRO

Специален елемент в покривната система, който съчетава форма и функционалност, като осигурява най-добра защита при екстремни атмосферни условия.

Маса: 3 kg

Дължина: 375 mm

Ширина: 225 mm

Бр. в палет: 32 бр

Тегло на палет: 125 kg



MLADOST

Капак FUTURA PRO

Специален елемент, който заедно с покривните покрития прави покривната конструкция уникална и дълготрайна. Със своя уникален дизайн и в комбинация с керемидите с PRO качество осигурява естетическа равномерност и абсолютна функционалност на покривната повърхност.

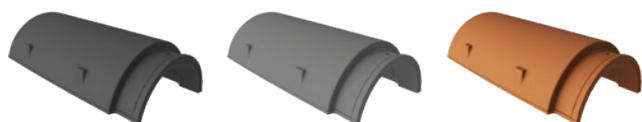

Маса: 3.42 kg
Дължина: 385 mm
Ширина: 210 mm
Разход (бр/м): 2.8 бр
Бр. в палет: 160 бр
Тегло на палет: 575 kg

MLADOST

Троен капак FUTURA PRO

Специален елемент, който свързва покривни конструкции с различен дизайн. Със своя уникален дизайн и в комбинация с керемидите с PRO качество осигурява естетическа равномерност и абсолютна функционалност на покривната повърхност.

Маса: 3.75 kg
Бр. в палет: 25 бр
Тегло на палет: 115 kg



MLADOST

Краен елемент – ляв и десен FUTURA PRO



Фасонен елемент, който в покривната система се използва вместо вятърна лайсна, а заедно с керемидите и останалите съпътстващи елементи образува единно покривно решение.

Маса: 2.35, 2.36 kg; Дължина: 470, 455 mm
Разход (бр/м): 2.6 бр
Бр. в палет: 84 бр
Тегло на палет: 230 kg

MLADOST

СПЕЦИАЛНИ ЕЛЕМЕНТИ НАТУР ПРО 12

MLADOST

Вентилационна керемида НАТУР ПРО 12



Вентилационните керемиди се използват за ефективна вентилация на покрива, което елиминира появата на конденз и събиране на влага.

Те са определени:

- за всмукване на въздух на втори ред отдолу (откъм стрехите)
- за изхода на въздуха на втория ред отдолу (от билото)

Маса: 3.24 kg

Дължина: 415 mm

Ширина: 260 mm

Покривна дължина: 36 cm

Покривна ширина 22 cm

Минимален наклон на покрива: 15°

Бр. в палет: 168 бр

Тегло на палет: 565 kg

MLADOST

Начален капак НАТУР ПРО 12

Начален капак НАТУР ПРО 12, като специален елемент в покривната система, свързва формата и функционалността, при което постига най-добра защита при екстремни климатични условия.

Маса: 3.18 kg

Дължина: 390 mm

Ширина: 213 mm

Бр. в палет: 32 бр

Тегло на палет: 125 kg



MLADOST

Капак НАТУР ПРО 12



Капак НАТУР ПРО 12 е по-дълбок специален елемент, който заедно с покривните покрития прави покривната конструкция уникална и дълготрайна.

Маса: 3.3 kg
Дължина: 390 mm
Ширина: 215 mm
Разход (бр/м): 2.8 бр
Бр. в палет: 180 бр
Тегло на палет: 635 kg

MLADOST

Тройник НАТУР ПРО 12



Тройник НАТУР ПРО 12 е специален елемент, който свързва покривните конструкции на различни по дизайн покриви и не само естетически, но и функционално изразява непрекъснатостта на покривната система.

Маса: 3.1 kg
Бр. в палет: 24 бр
Тегло на палет: 95 kg

MLADOST

Краен елемент - ляв и десен НАТУР ПРО 12



Крайните елементи НАТУР ПРО 12 са елементи, които се използват в покривната система вместо облицовачните летви, и заедно с керемидите и другите носещи елементи, образуват уникална покривна повърхност.

Маса: 2 kg
Дължина: 415 mm
Бр. в палет: 182 бр
Тегло на палет: 385 kg

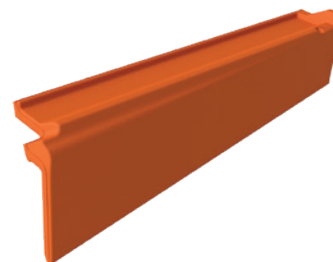

Детайл за покриване на покривни стрехи

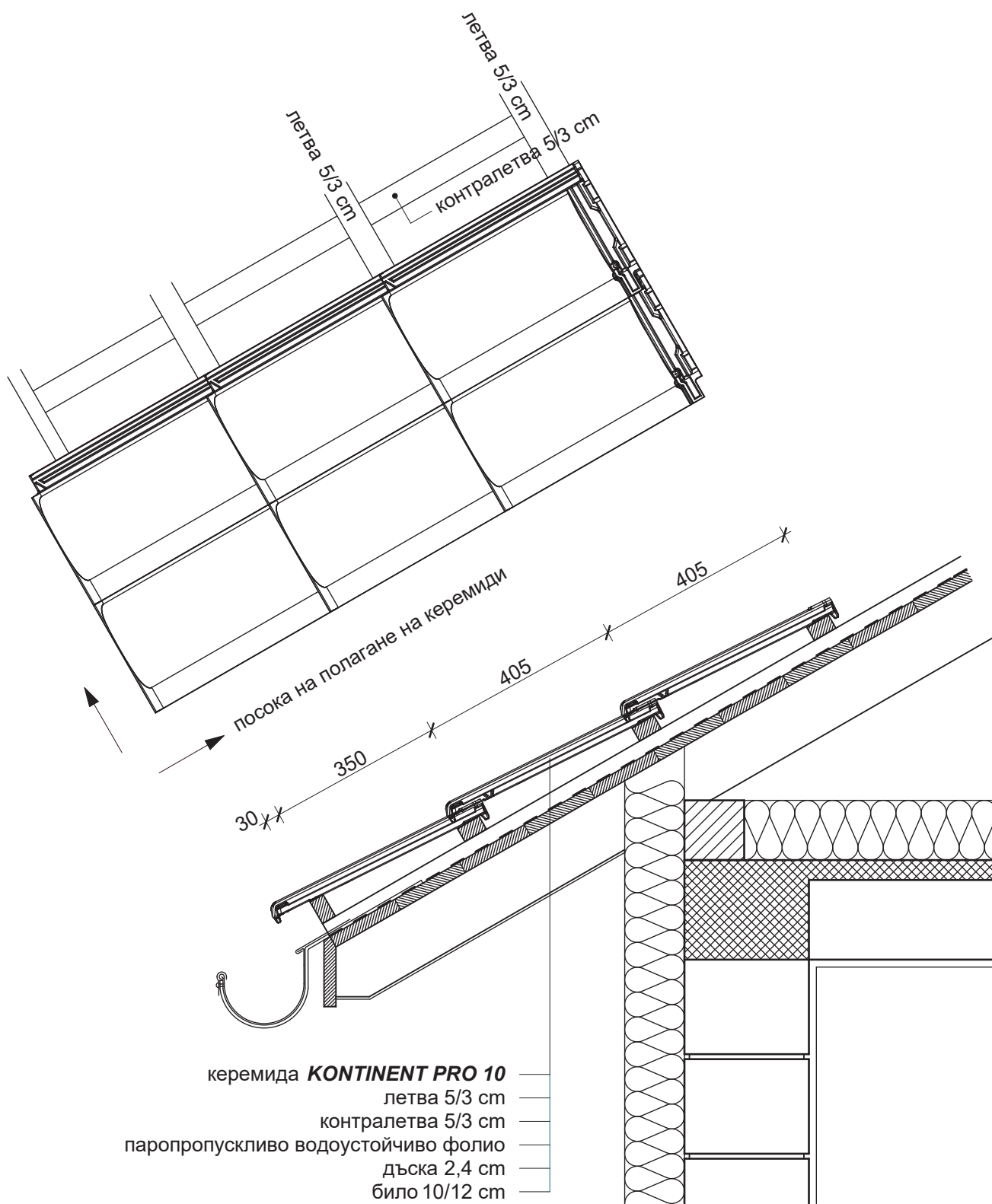

MLADOST

Детайл на покривното покритие на стрехите на нискоскатен покрив

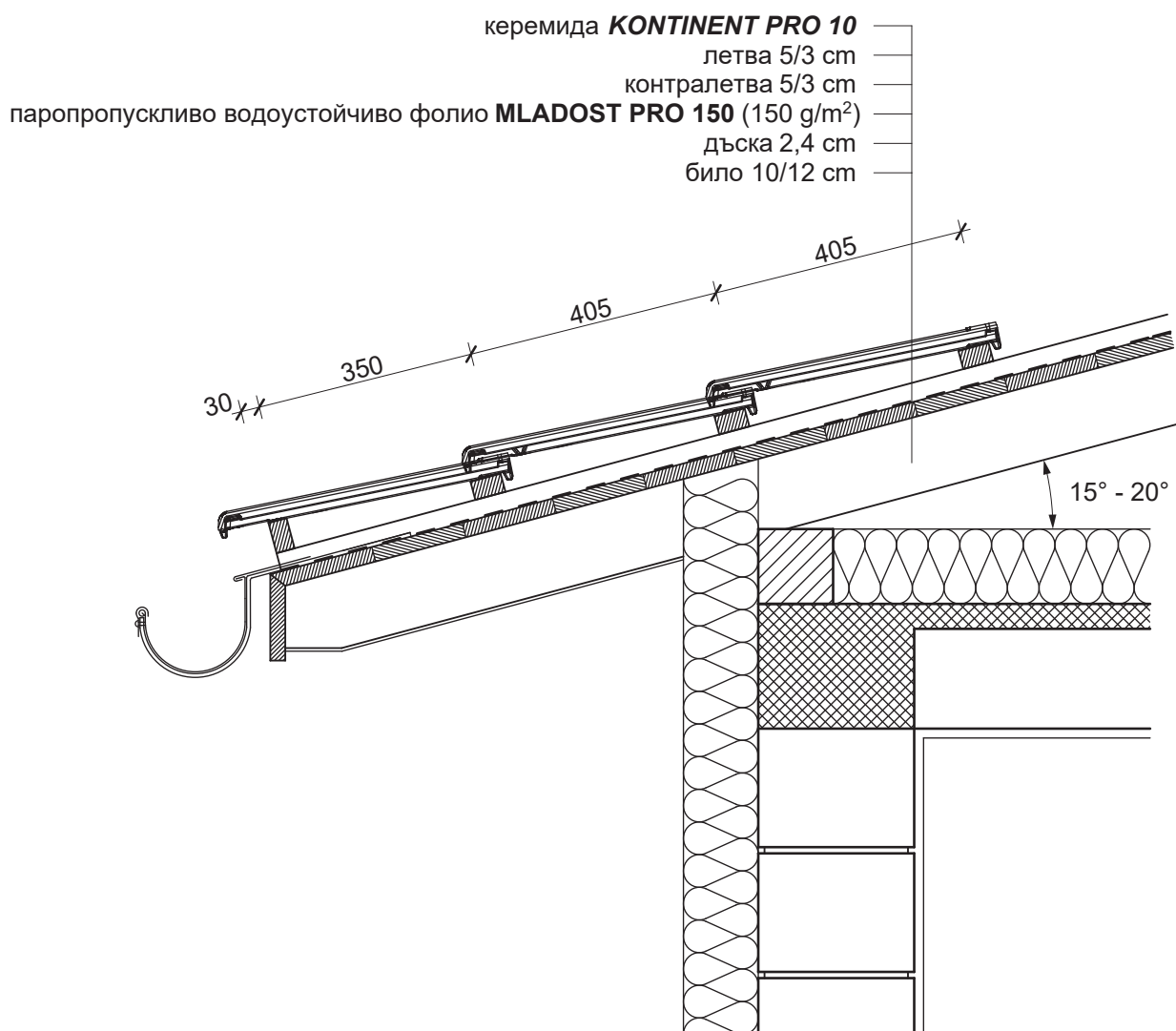

- Покривно фолио **MLADOST PRO 150** грамаж 150 g/m²
 многослойна мембрана: - долната страна е паропропусклива
 - водоустойчива горна страна
- Поставяне на фолиото - успоредно на стрехата
- Сгънете 10 - 15 cm
- Под контра летвата се поставя уплътнителна лента
- Мерки за безопасност - стълба за ходене по покрива

MLADOST

ПОКРИВНО ОБОРУДВАНЕ

MLADOST

Вентилационна лента за било

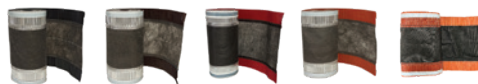

Универсален елемент за сухо строителство на била и слемена, който позволява вентилация под капациите. По ръба от двете страни на билата се намират самозалепващи ленти за закрепване към керемидата.

MLADOST

Държач за билната летва

Елемент за закрепване на билната летва. При използване и правилно поставяне се получава точна и права линия на канала.



MLADOST

Мрежа против птици

В долните отвори на покрива е използвана мрежа против птици, която предотвратява навлизането на птици и насекоми в покривната конструкция.



MLADOST

Скоба за капак ПРО и НАТУР

Метален елемент, използван за закрепване на керемиди при сух монтаж.



MLADOST

Комплет отдушник

Комплект отдушник ще гарантира функционалността и дълготрайността на вашия покрив. Съдържа гумена вентилационна плочка, вентилационна тръба и вентилационен маркуч. Предотвратява проникване и повреди, причинени от влага. Адаптивен е към всички модели керемиди Младост ПРО.



MLADOST

ПРО и НАТУР Метален снегозащитник

Предотвратява образуването на плъзгане на снега, предназначен за моделите Континент ПРО, Традиционал ПРО, Хоризонт ПРО, Континент НАТУР и Традиционал НАТУР.



MLADOST

Елемент за вентилация с гребен

Използва се като елемент, който осигурява вентилация в зоните на покривните улуци и предотвратява преминаването на гризачи, птици и едри насекоми под повърхността на покрива. С използването на тези елементи вашият покрив ще бъде напълно функционален и безопасен.



MLADOST

Покривно фолио 150гр

Водоустойчивите парапропускливи покривни фолиа позволяват правилното изсъхване на конструкцията и изолационните материали, повишават топлоизолационните свойства, удължават живота на конструкцията, предотвратяват проникването на вредители.



MLADOST

Начална плочка

Използва се за затваряне на капациите на скатни покриви.



ГАРАНЦИОННА КАРТА



1. Срокът на експлоатация на продукта е 50 години. ИГМ МЛАДОСТ гарантира, че доставените в посочения срок керемиди ще отговарят на критериите за качество, определени от националните стандарти SRPS EN 1304.
2. Ако керемидите в рамките на гаранционния срок не отговаря на някой от критериите за характеристиките на продукта, проверени по методи: мразоустойчивост - EN 539:2-2013, водоустойчивост - EN 539:1-2006, отклонение от размера, посочен в декларацията за експлоатационни характеристики - EN 1024:2012 и които засягат фундаментално нейната функционалност, ИГМ МЛАДОСТ се задължава да подмени всички керемиди, при които са установени дефекти, свързани с характеристиките на керемидите от условията на гаранцията.
3. Клиентът се задължава да монтира керемидите в съответствие с НАРЕДБАТА ЗА ТЕХНИЧЕСКИТЕ НОРМИ ЗА ПРОЕКТИРАНЕ И ИЗПЪЛНЕНИЕ НА ЗАКЛЮЧИТЕЛНИТЕ РАБОТИ В СТРОИТЕЛСТВОТО, както и в инструкциите на производителя, свързани с приложението на продукта, които се съдържат в проспектните материали на производителя.
4. Предоставянето на гаранцията зависи от кумулативното съответствие със следните изисквания:
 - Преди монтаж Клиентът е длъжен да провери визуално продуктите. Ако продуктите покажат дефекти във външния вид или Клиентът прецени, че има разлики от стандарта на продуктите, продуктите няма да бъдат монтирани. Потребителят е длъжен да съобщи за дефекти на продавача във възможно най-кратък срок.
 - Спазване на техническите спецификации и инструкциите за монтаж (Основни принципи за изграждане на покриви от керамични керемиди) относно:
 - Покривни конструкции, за да се осигури естествена вентилация на покритието,
 - Начин на покритие,
 - Вентилация на цялата покривна повърхност,
 - Спазване на минимални монтажни наклони.
5. Гаранционният срок започва да тече от месеца и годината на производство на керемидите (месеца и годината на производство са обозначени с перманентна маркировка на гърба на керемидата).
6. При отстъпване на качеството на керемидите Клиентът се задължава:
 - Да изпрати рекламацията в писмена форма до производителя, както и фотодокументация,
 - Да посочи вида на керемидата, количеството, мястото на монтажа, причините за рекламация, датата на закупуване и вида на повредата,
 - Към рекламацията да приложи касова бележка и гаранционна карта.
7. Гаранцията не покрива:
 - Щети, причинени от механични натоварвания и щети, причинени от природни явления с извънреден характер (напр. щети от градушка и други метеорологични бедствия),
 - Промени в повърхността или външния вид на покритието, причинени от климатични и екологични условия, микроорганизми (включително образуване на мъхове), ефлоресценция (отлагания на сол върху повърхността на керамични елементи),
 - Разликите в цвета не представляват липса на качество,
 - Избледняване, обезцветяване и следи от протриване, драскотини, които не влияят на водоустойчивостта на керамичните керемиди,
 - Неправилно използване на керемидите.
8. Гаранцията важи за всички керемиди и керамични специални елементи от програмата Младост.

керемида / модел:

1911



MLADOST

Дата на закупуване:

наименование,
седалище и печат на фирмата:

клиент, адрес на обекта за монтаж:



1911



MLADOST

КОРОНАТА НА ВСЯКА КЪЩА

Април 2026.

ИГМ МЛАДОСТ ЕООД ЛЕСКОВАЦ
16000 Лесковац, Пушкинова бб
Телефон: +381 (0)16 265 826
Факс: +381(0)16 251 553
Имейл: prodaja@mladost.co.rs



mladost.co.rs/bg

Енгобирана керемида от ново поколение