

КАТАЛОГ НА ПРОИЗВОДИ
ПОКРИВНИ СИСТЕМИ



MLADOST

КРУНА НА СЕКОЈА КУЌА





ИГМ МЛАДОСТ ЛИДЕР ВО РЕГИОНОТ

Младост е еден од најголемите и најзначајните произведувачи на градежен материјал во Балканскиот регион и југоисточна Европа со традиција подолга од 113 години.

Познато име на пазарот, синоним за квалитетни ќерамиди и градежни блокови и меѓукатни конструкции кои покрај тоа што се присутни на домашниот пазар, благодарение на квалитетот, го најдоа својот пат до задоволни корисници на многу пазари: Македонија, Бугарија, Романија, Албанија, Босна и Херцеговина, Словачка, Црна Гора, Русија, Полска, Германија, Франција и Белгија.



СОВРЕМЕНО ПРОИЗВОДСТВО

МЛАДОСТ поседува пет производствени погони; во Лесковац два погони, Сталаќ, Мала Плана и Власотинац. Со големи инвестициски вложувања, во сите фабрики воведена е најсовремена опрема и технологија, која заедно со исклучително квалитетните сировини и професионалната работна сила, овозможува производство кое ги исполнува најстрогите барања за квалитет, економична и едноставна градба.

- 113 години традиција
- Број 1 во регионот за производство на производи од глина
- Повеќе од 650 вработени
- 50 години гаранција



ЕНГОБИРАНИ КЕРАМИДИ ОД НОВА ГЕНЕРАЦИЈА

Младост PRO ќерамида е премиум ќерамида со голем формат, чија површина е оплеменета со енгоба во различни бои (црна, кафена и црвена). Обложените ќерамиди со длабоки двојни фалцови го исполнуваат комплетното запечатување на површината на покривот.

Произведена е во новиот објект со најсовремена технологија. Се пресува во гипсени калапи што и дава совршено остри и елегантни линии. Изработени од висококвалитетна глина со 50-годишна гаранција за издржливост.

МЛАДОСТ препорачува употреба на специјални елементи изработени од керамика. Тоа резултира со систем наречен „Младост покривен систем на градба“. Систем кој е непобедлив по својата форма и функција, кој се спротивставува на сите влијанија од околината и не покажува никакво абење на материјалот дури ни по децении изложување на атмосферски влијанија. Ви обезбедуваме посебни елементи одделно прилагодени на моделот на покривни ќерамиди во сите достапни бои и мат и сјајни површини.

СЕКОЈ ДЕТАЛ Е ПАМЕТНО ОСМИСЛЕН
Специјалните елементи се потребни за речиси сите функционални и детални области на површината на покривот. Освен системот на додатоци за фиксација, постојат додатоци за рабните зони на покривот на гребенот и на страничниот крај. Системите за поставување на ќерамиди и системите за заштита од снег се направени од други материјали.

ПРЕДНОСТИ НА МЛАДОСТ ПОКРИВНИОТ СИСТЕМ

- Целокупен систем од керамички и некерамички елементи за комплетен покривен систем
- Специјални елементи посебно дизајнирани за моделот на ќерамиди според обликот и бојата
- Исклучително отпорни на абење за исклучителна долготрајност
- Совршена геометрија за одлични технички својства
Голем формат 10ком/м² за едноставна и брза монтажа
- Производство по нарачка за индивидуални градежни проекти
- Дополнителна некерамичка опрема за посебни функционални области

Се пресува со гипсени калапи што дава совршено остри и елегантни линии.



СПЕЦИЈАЛНИ ЕЛЕМЕНТИ

Направени од глина.

За совршени покриви.

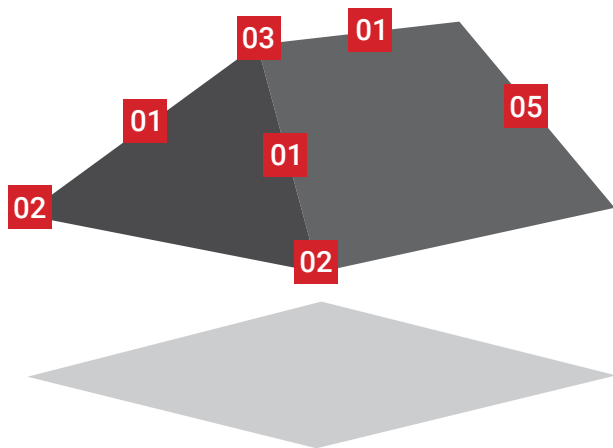

МЛАДОСТ ПОКРИВЕН СИСТЕМ

Само комплетен керамички покрив, од стреата до слемето, гарантира непогрешливи вкупни перформанси на МЛАДОСТ керамичките ќерамиди. Непобедлива целина по форма и функција која се спротивставува на сите влијанија на атмосферата и не покажува истрошеност на материјалот и после неколку децении. Младост PRO ќерамидите достапни се во три бои со мат и сјаен финиш.

СПЕЦИЈАЛНИ ЕЛЕМЕНТИ

Целосниот систем Младост покривен систем вклучува и специјални покривни елементи; како што се жлебови, завршни жлебови, трокраки жлебови, завршни елементи, снегобрани, вентилациски ќерамиди кои се достапни во боја на покривните ќерамиди.

ПОКРИВНА ОПРЕМА

Младост обезбедува и комплетна покривна опрема што ви е потребна за Младост покривниот систем: слеме гребен ленти, копчи за жлеб, држачи за слеме гребен летви, мрежи за птици, фолија за покрив итн.

01 Жлеб



02 Завршен Жлеб



03 Трокрак Жлеб



04 Завршен Елемент Лев



05 Завршен Елемент Десен



MLADOST KONTINENT PRO / ЦРНА / СЈАЈ



MLADOST KONTINENT PRO / ЦРНА / МАТ



MLADOST KONTINENT PRO / КАФЕНА / СЈАЈ



MLADOST KONTINENT PRO / КАФЕНА / МАТ



MLADOST KONTINENT PRO / ЦРВЕНА / СЈАЈ



MLADOST KONTINENT PRO / ЦРВЕНА / МАТ

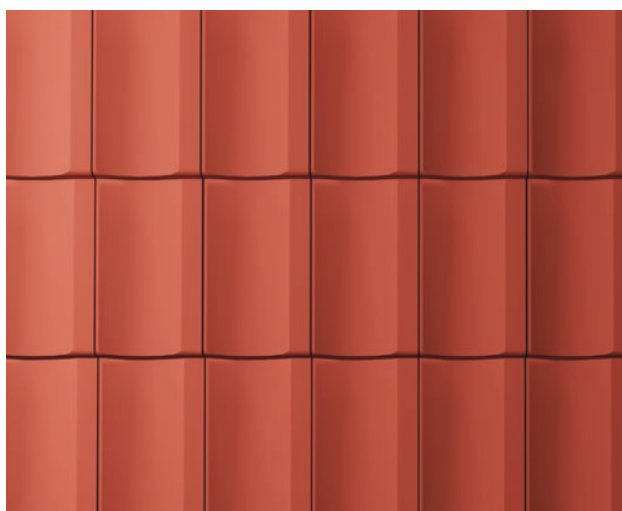

MLADOST KONTINENT PRO

CJAJ



MAT



MLADOST KONTINENT PRO



Kontinent PRO е премиум модел на ќерамида со голем формат, произведена во новиот погон со најсовремена технологија. Се пресува во гипсени калапи што обезбедува совршено остри линии. Со оглед на тоа што секоја ќерамида се пече посебно во "Н - касети" на над 1030°C, се одликува со совршена геометрија и одлични технички својства. Благодарение на овие карактеристики одлично се вклопува и ја затвара покривната површина. Се произведува во црна, кафена и црвена боја, од кои секоја во две варијанти на рефлексија: мат и сјај. Се карактеризира со лизгачко поставување со кое се "прилагодува" на различните, веќе поставени покривни конструкции (растојание помеѓу летвите на покривот).



Маса: 3.85 kg



Должина: 480 mm



Ширина: 290 mm



Покривна должина: 40.7 cm



Покривна ширина: 25 cm



Потрошувачка по m²: 10 парчиња



Број на палета: 280 парчиња

Маса на палетата: 1.120 - 1.140 kg



Минимална косина на покривот: 15° (*види страница 33)





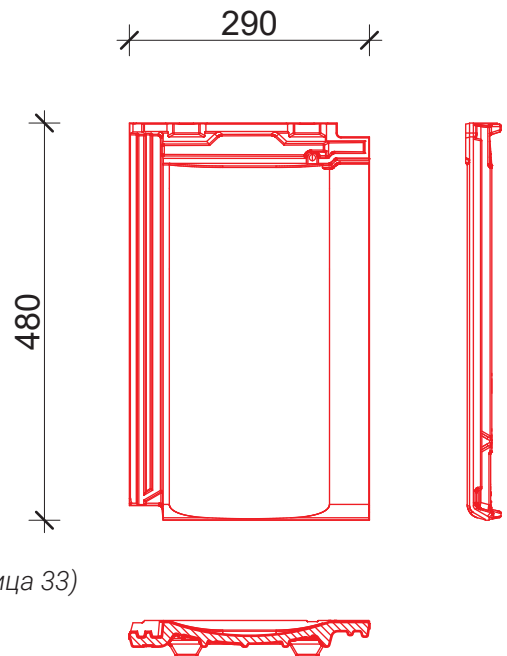

Растојание помеѓу летвиците: 36.5 - 40.5 cm





TRADICIONAL PRO[®]

СПОЈ НА ТРАДИЦИЈА И МОДЕРНА ТЕХНОЛОГИЈА

-  **Дизајн:** традиционален изглед во чекор со новата технологија на изработка
-  **Ефект на површината:** класичен и едноставен за сите генерации
-  **Технологија:** со најновата технологија и најквалитетната Енгоба, Tradicional PRO ќерамидите обезбедуваат чувство на сигурност и трајност за идните генерации
-  **Примена:** може да се примени кај сите видови покриви со косина од 15 до 45 степени
-  **Гаранција:** 50 години



MLADOST TRADICIONAL PRO / ЦРНА / CJAJ



MLADOST TRADICIONAL PRO / ЦРНА / MAT



MLADOST TRADICIONAL PRO / КАФЕНА / CJAJ



MLADOST TRADICIONAL PRO / КАФЕНА / MAT



MLADOST TRADICIONAL PRO / ЦРВЕНА / CJAJ



MLADOST TRADICIONAL PRO / ЦРВЕНА / MAT

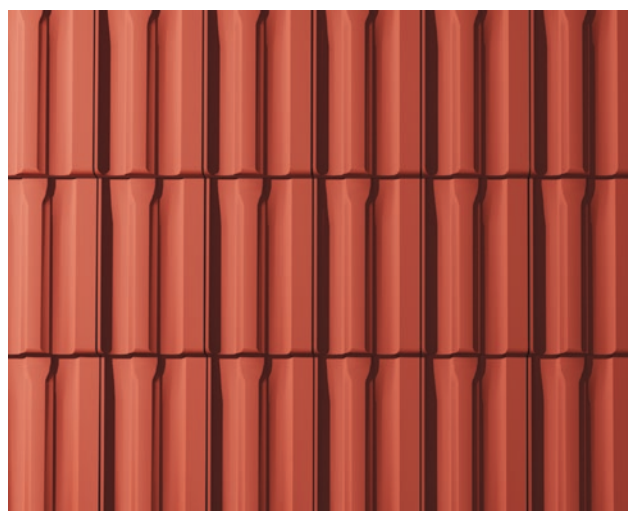

MLADOST TRADICIONAL PRO

CJAJ



MAT



MLADOST TRADICIONAL PRO



Tradicional PRO е премиум модел на ќерамида со голем формат, произведена во новиот погон со најсовремена технологија. Благодарение на гипсените калапи во кои се пресува, ја карактеризира исклучителна завршна обработка. Секоја ќерамида се пече посебно во "Н-касети" на над 1030°C, па се одликува со совршена геометрија и одлични технички својства. Благодарение на овие карактеристики, како и останатите ќерамиди од PRO серијата, одлично се вклопува и ја затвара покривната површина. Се произведува во црна, кафена и црвена боја, од кои секоја во две варијанти на рефлексија: мат и сјај. Се карактеризира со лизгачко поставување со кое се "прилагодува" на различните, веќе поставени покривни конструкции (растојание помеѓу летвите на покривот).



Маса: 3.85 kg



Должина: 480 mm



Ширина: 290 mm



Покривна должина: 40.7 cm



Покривна ширина: 25 cm



Потрошувачка по m²: 10 парчиња



Број на палета: 280 парчиња

Маса на палетата: 1.120 - 1.140 kg



Минимална косина на покривот: 15° (*види страница 33)





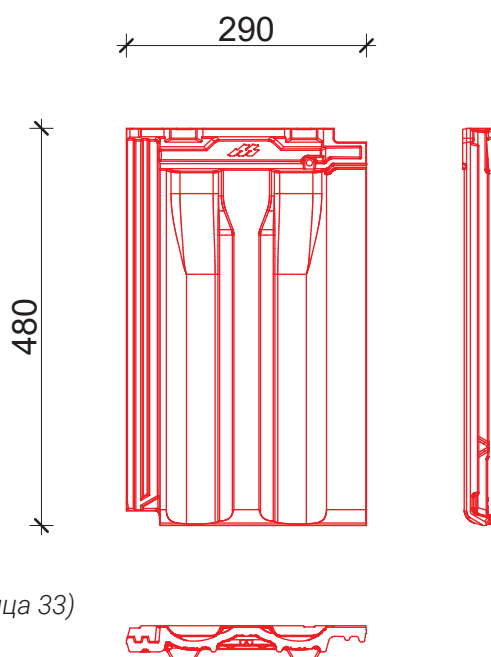

Растојание помеѓу летвиците: 36.5 - 40.5 cm





HORIZONT PRO[®]

РАФИНИРАНА ЕДНОСТАВНОСТ НА ЗАОБЛЕНИ ЛИНИИ

-  **Дизајн:** заоблени линии што обезбедуваат единствена елганција
-  **Ефект на површината:** нивната елганција го нагласува индивидуалниот облик на секоја покривна површина
-  **Технологија:** со најновата технологија и најквалитетната Енгоба, HORIZONT PRO ќерамидите обезбедуваат чувство на сигурност и трајност за идните генерации
-  **Примена:** може да се примени кај сите видови покриви со косина од 15 до 45 степени
-  **Гаранција:** 50 години



MLADOST HORIZONT PRO / ЦРНА / СЈАЈ



MLADOST HORIZONT PRO / ЦРНА / МАТ

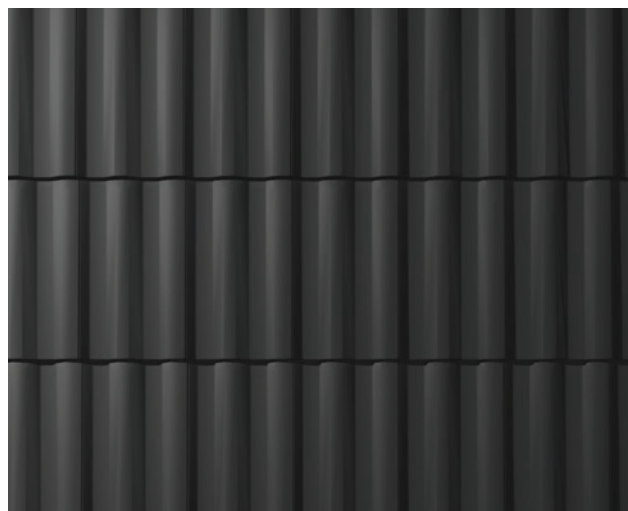

MLADOST HORIZONT PRO / КАФЕНА / СЈАЈ

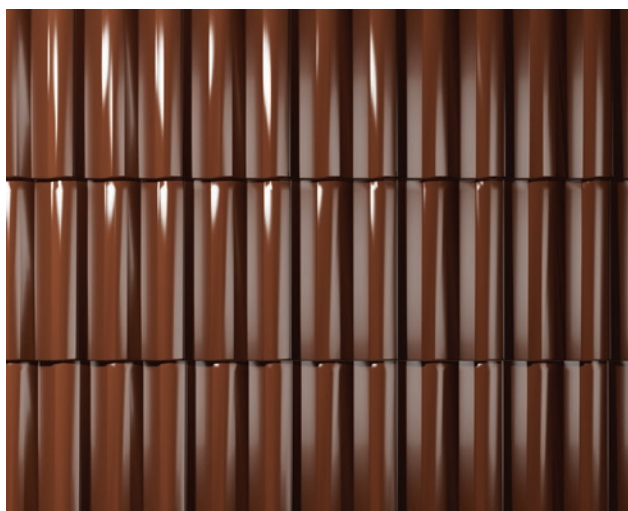

MLADOST HORIZONT PRO / КАФЕНА / МАТ

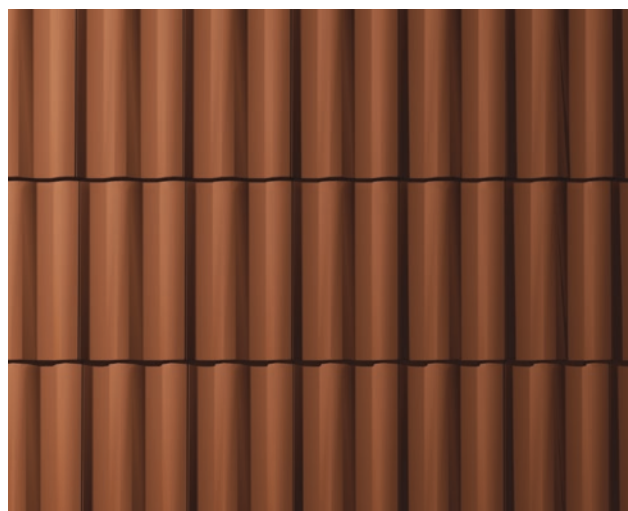

MLADOST HORIZONT PRO / ЦРВЕНА / СЈАЈ

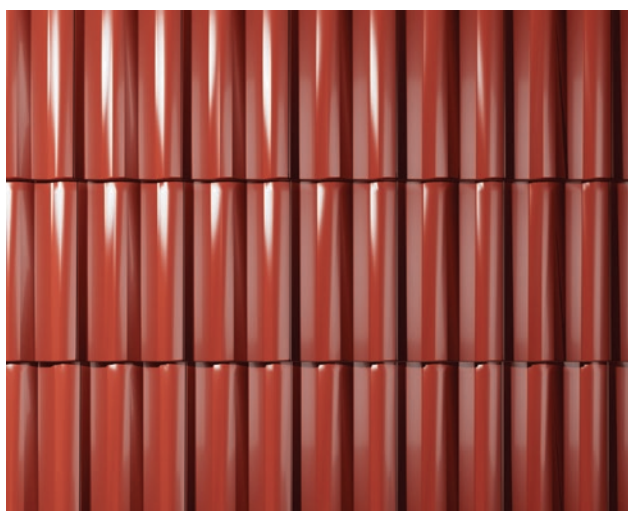

MLADOST HORIZONT PRO / ЦРВЕНА / МАТ

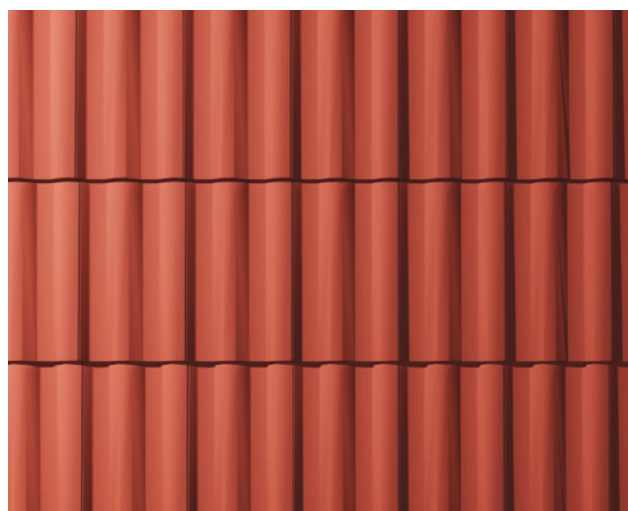

MLADOST HORIZONT PRO

CJAJ



MAT

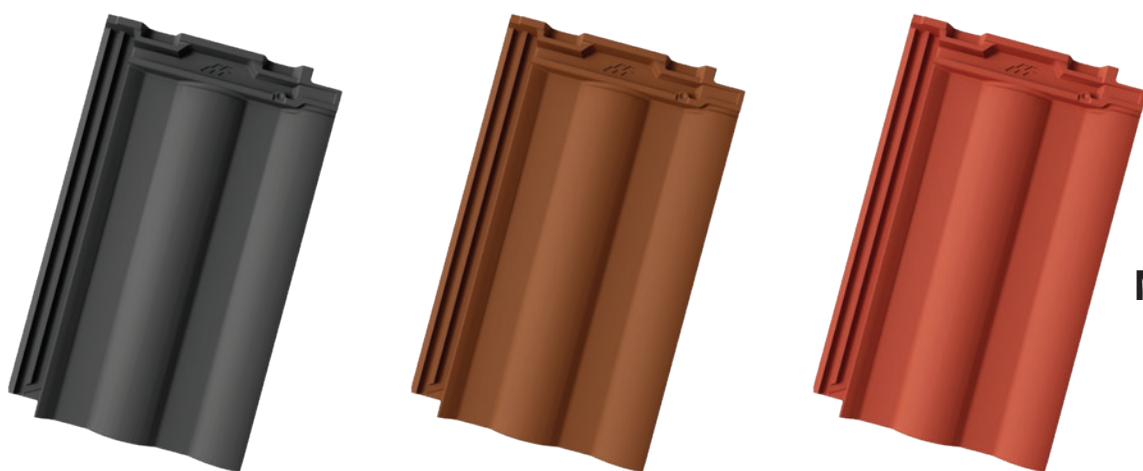

MLADOST HORIZONT PRO



Horizont PRO е премиум модел на ќерамида со голем формат, произведена во новиот погон со најсовремена технологија. Се пресува во гипсени калапи што и дава совршено остри линии. Секоја ќерамида се пече посебно во "Н - касети" на над 1030°C, па се одликува со совршена геометрија и одлични технички својства. Благодарение на овие карактеристики, одлично се вклопува и ја затвара покривната површина. Се произведува во црна, кафена и црвена боја, од кои секоја во две варијанти на рефлексија: мат и сјај. Како и сите МЛАДОСТ ќерамиди се карактеризира со лизгачко поставување со кое се "прилагодува" на различните, веќе поставени покривни конструкции (растојание помеѓу летвите на покривот).



Маса: 3.85 kg



Должина: 480 mm



Ширина: 290 mm



Покривна должина: 40.7 cm



Покривна ширина: 25 cm



Потрошувачка по m²: 10 парчиња



Број на палета: 280 парчиња

Маса на палетата: 1.120 - 1.140 kg



Минимална косина на покривот: 15° (*види страница 33)





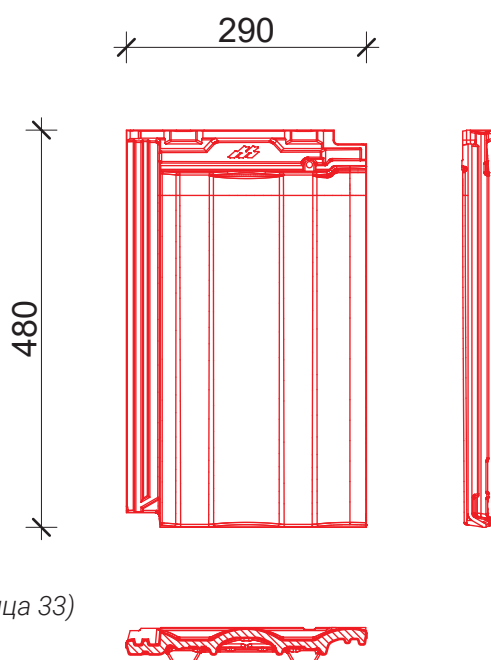

Растојание помеѓу летвиците: 36.5 - 40.5 cm





MEDITERAN PRO[®]

МЕДИТЕРАНСКИ ШАРМ, ЗАВОДЛИВ, ПОИНАКОВ

-  **Дизајн:** брановидна форма што природно ве привлекува, веќе на прв поглед
-  **Ефект на површината:** брановидни линии што го нагласуваат индивидуалниот облик на секоја покривна површина
-  **Технологија:** со најновата технологија и најквалитетната Енгоба, MEDITERAN PRO ќерамидите обезбедуваат чувство на сигурност и трајност за идните генерации
-  **Примена:** длабоките фалцови обезбедуваат водонепропустливост дури и на многу мали косини на покривот
-  **Гаранција:** 50 години



MLADOST MEDITERAN PRO / ЦРНА / СЈАЈ



MLADOST MEDITERAN PRO / ЦРНА / МАТ

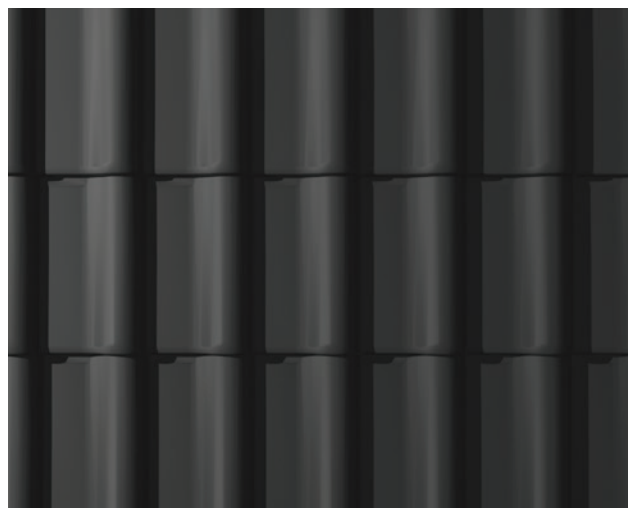

MLADOST MEDITERAN PRO / КАФЕНА / СЈАЈ



MLADOST MEDITERAN PRO / КАФЕНА / МАТ



MLADOST MEDITERAN PRO / ЦРВЕНА / СЈАЈ



MLADOST MEDITERAN PRO / ЦРВЕНА / МАТ



MLADOST MEDITERAN PRO

CJAJ



MAT



MLADOST MEDITERAN PRO



Mediteran PRO е нов производ, создаден во нов погон со најсовремена технологија на производство. Гипсените калапи во кои е пресуван му даваат исклучителна завршна обработка. Секоја плочка се пече посебно во „Н - касети“ на над 1030°C, се карактеризира со совршени линии и геометрија, како и одлични технички својства. Благодарение на овие карактеристики, како и другите ќерамиди од серијата PRO, одлично се вклопува и ја затвора покривната површината. Се произведува во црна, кафена и црвена боја, од кои секоја има две варијанти на рефлексација: мат и сјајна.



Маса: 3.85 kg



Должина: 480 mm



Ширина: 290 mm



Покривна должина: 40.7 cm



Покривна ширина: 25 cm



Потрошувачка по m²: 10 парчиња



Број на палета: 280 парчиња

Маса на палетата: 1.120 - 1.140 kg



Минимална косина на покривот: 15° (*види страница 33)



Растојание помеѓу летвиците: 36.5 - 40.5 cm

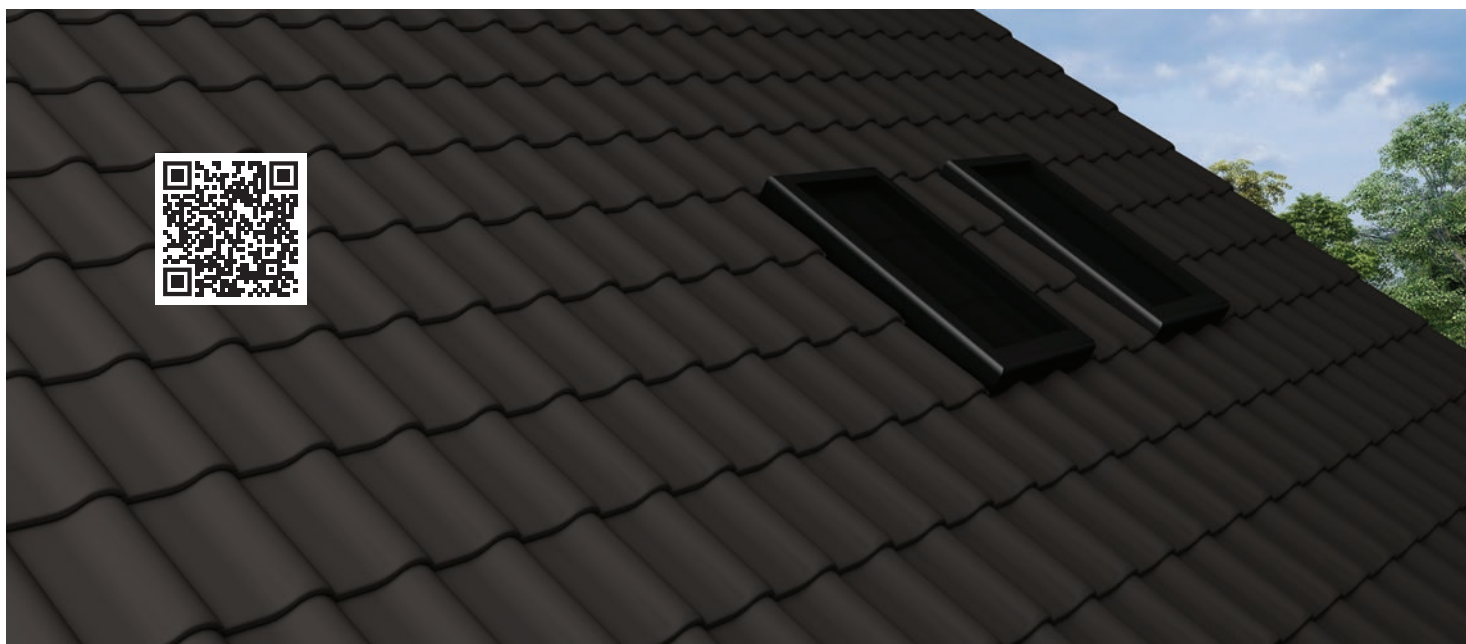
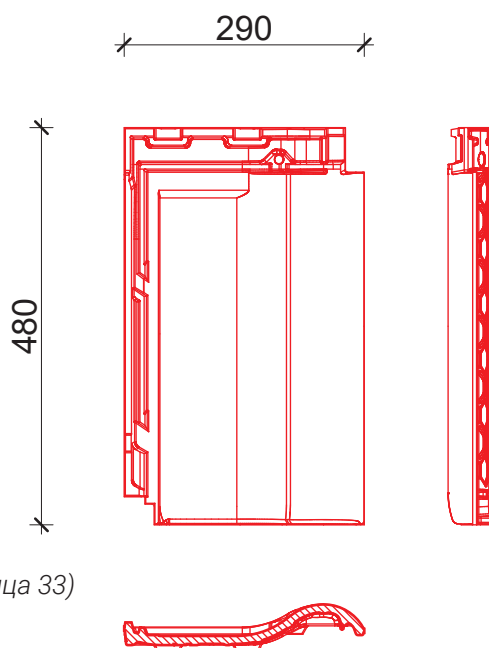



FUTURA PRO[®]

СОВРЕМЕНА ТЕХНОЛОГИЈА ЗА МОДЕРНА АРХИТЕКТУРА

ВО ПОДГОТОВКА

MLADOST FUTURA PRO







Futura PRO е ќерамида со прави и елегантни линии што целосно го следи стилот на 21 век. Нејзината јасна структура и модерен дизајн во комбинација со најсовремена технологија на производство и употребата на најквалитетна енгоба одговара на барањата на модерната архитектура.





KONTINENT NATUR PRO 12[®]

ДИНАМИЧЕН, ЕЛЕГАНТЕН, СОВРЕМЕНИ ЛИНИИ

-  **Дизајн:** спој на современ и модерен дизајн
-  **Ефект на површината:** рамни линии што даваат вечна елеганција
-  **Технологија:** произведен со најнова технологија во гипсени калапи во кои е пресуван, се карактеризира со исклучителна завршна обработка која обезбедува чувство на сигурност и трајност за идните генерации
-  **Примена:** може да се примени кај сите видови покриви со косина од 15 до 45 степени
-  **Гаранција:** 50 години



MLADOST

KONTINENT NATUR PRO 12



Kontinent Natur PRO 12 е подобрена верзија на Kontinent ECO ќерамидите. Претставува премиум модел на ќерамиди кој се произведува во нов објект со најсовремена технологија на производство во гипсени калапи. Комбинација на традицијата во делот употребата на децениски докажани најквалитетни керамички глини за производство на груба керамика и модерниот архитектонски дизајн на производот.

Дава визија на рамен покрив со естетски ефект на прекршување на светлината во малку конкавна површина. Изработено од висококвалитетна глина со 50-годишна гаранција за издржливост.



Маса: 3.1 kg



Должина: 415 mm



Ширина: 260 mm



Покривна должина: 36.7 cm



Покривна ширина: 22.6 cm



Потрошувачка по m²: 12 парчиња



Број на палета: 320 парчиња



Маса на палетата: 1.025 - 1.040 kg



Минимална косина на покривот: 15° (*види страница 33)





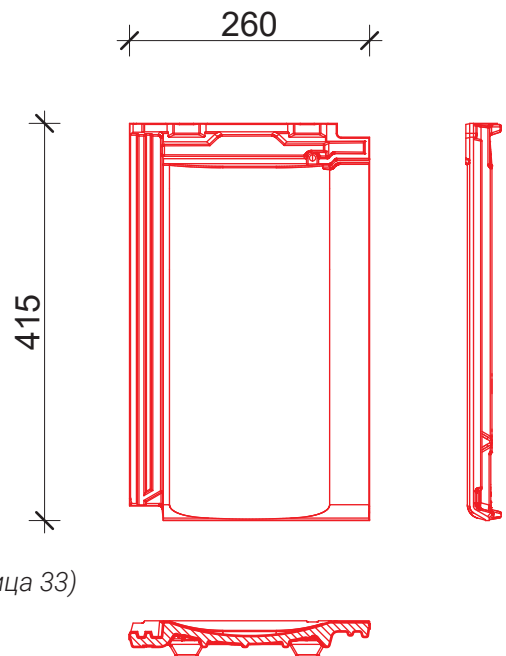

Растојание помеѓу летвиците: 33.5 - 36.5 cm





TRADICIONAL NATUR PRO 12[®]

СПОЈ НА ТРАДИЦИЈА И МОДЕРНА ТЕХНОЛОГИЈА

-  **Дизајн:** традиционален изглед во чекор со новата технологија на изработка
-  **Ефект на површината:** класичен и едноставен за сите генерации
-  **Технологија:** произведен со најнова технологија во гипсени калапи во кои е пресуван, се карактеризира со исклучителна завршна обработка која обезбедува чувство на сигурност и трајност за идните генерации
-  **Примена:** може да се примени кај сите видови покриви со косина од 15 до 45 степени
-  **Гаранција:** 50 години



MLADOST

TRADICIONAL NATUR PRO 12



Tradicional Natur PRO 12 е подобрена верзија на Tradicional ECO ќерамидите. Претставува премиум модел на ќерамиди кој се произведува во нов објект со најсовремена технологија на производство во гипсени калапи.

Ќерамидите имаат естетски традиционален облик, со двојни жлебови и двојни канали на горната површина, што обезбедува висока механичка отпорност и сигурност од временските услови. Изработени од висококвалитетна глина со гаранција за издржливост од 50 години.



Маса: 3.1 kg



Должина: 415 mm



Ширина: 260 mm



Покривна должина: 36.7 cm



Покривна ширина: 22.6 cm



Потрошувачка по m²: 12 парчиња



Број на палета: 320 парчиња

Маса на палетата: 1.025 - 1.040 kg



Минимална косина на покривот: 15° (*види страница 33)



Растојание помеѓу летвиците: 33.5 - 36.5 cm

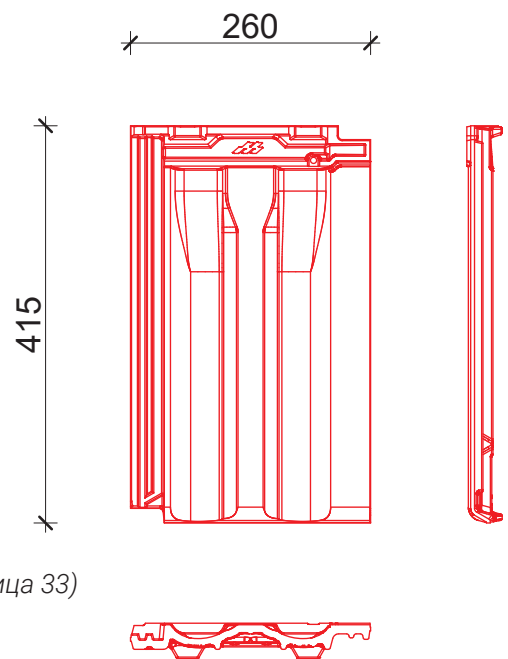

MLADOST

СПЕЦИЈАЛНИ ЕЛЕМЕНТИ PRO

MLADOST

Вентилациска ќерамида PRO

СЈАЈ



МАТ

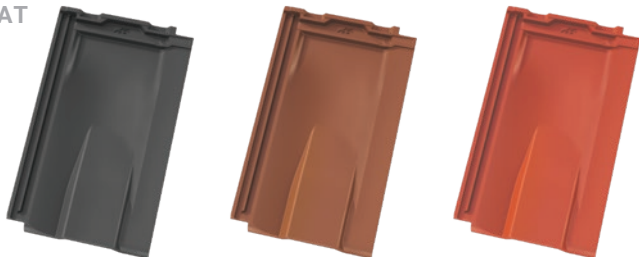

Наменет е за ефикасно проветрување на покривот, со што се елиминира можноста за кондензација и собирање на влага. Со збогатување на горните површини со енгоба добиваме специјални елементи на убави и постојани бои во сјај и мат варијанти. Доказан век на траење на ќерамидите и на специјалните елементи е над 50 години. Се прилагодува на сите модели на MLADOST PRO ќерамиди и поради тоа покривот ќе изгледа визуелно како една убава и хармонична целина.

Начин на примена:

Завсина од климатските и технички услови, се проектира косина на покривот од 15° до 22°.

Маса: 4.10 kg

Должина: 480 mm

Ширина: 290 mm

Покривна должина: 40.7 cm

Покривна ширина: 25 cm

Потрошувачка по m²: 10 парчиња

Минимална косина на покривот: 15°

Број на палета: 140 парчиња

Маса на палетата: 610 kg

MLADOST

Снегобран PRO

Наменет е да спречи неконтролирано лизгање на снег и мраз од површината на покривот. Количината и распоредот треба да се прилагодат во зависност од косината на покривот и климатските услови. Благодарение на двојните фалцови, овој тип на ќерамиди овозможува подобро запечатување на покривната површина, со што се елиминира можноста дека може да има продор на дожд поради силен ветер и веење сув снег.

Маса: 3.90 kg

Дужина: 480 mm

Ширина: 290 mm

Препоручени nagib krova: 30°

Minimalni nagib krova: 15°

Број на палети: 128 kom

Маса палете: 530 kg

СЈАЈ



МАТ



MLADOST
Жлеб PRO



Маса: 3.42 kg
 Должина: 385 mm
 Ширина: 210 mm
 Потрошувачка (ком/м): 2.8 ком
 Број на палета: 160 парчиња
 Маса на палетата: 575 kg

Маса: 3.18 kg
 Должина: 390 mm
 Ширина: 205 mm
 Број на палета: 32 ком
 Маса на палетата: 120 kg

Посебен елемент кој заедно со покривните облоги ја прави кровната конструкција уникатна и долготрајна. Со својот уникатен дизајн во комбинација со ќерамиди со PRO квалитет, обезбедува на покривот естетска униформност и апсолутна функционалност.

MLADOST
Завршен жлеб PRO



MLADOST
Трокрак жлеб PRO



Посебен елемент во покривниот систем кој ги комбинира формата и функционалноста, притоа постигнувајќи најдобра заштита при екстремни временски услови.

Маса: 3.14 kg
 Број на палета: 24 парчиња
 Маса на палетата: 110 kg

Посебен елемент кој поврзува покривни конструкции на различно дизајнирани покриви, со својот уникатен дизајн во комбинација со ќерамидите со PRO квалитет, на покривната површина обезбедува естетска униформност и апсолутна функционалност.

MLADOST
Завршен елемент – лев и десен PRO

Маса: 2.50 kg; Должина: 480 mm
 Потрошувачка (ком/м): 2.5 ком
 Број на палета: 84 парчиња
 Маса на палетата: 235 kg

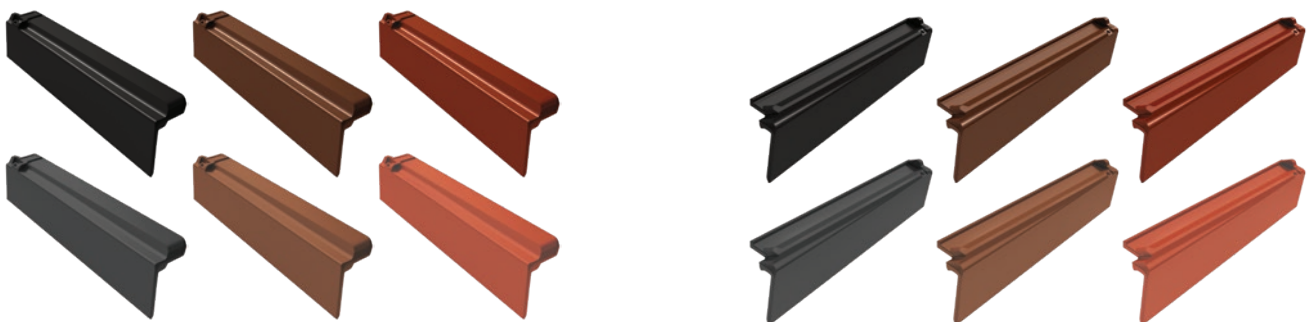

Дизајниран елемент што се користи во покривниот систем наместо ветер лајсни, а со ќерамидите и другите придружни елементи формира единствена покривна единица.

MLADOST

СПЕЦИЈАЛНИ ЕЛЕМЕНТИ NATUR

MLADOST

Вентилациска ќерамида **NATUR**



Вентилациските ќерамиди се користат за ефективна вентилација на покривот, што ја елиминира појава на кондензација и собирање на влага.

Се поставуваат:

- за довод на воздух
во вториот ред од дното (од стреата)
- за излез на воздух
во вториот ред од дното (од слемето)

Маса: 3.24 kg
Должина: 415 mm
Ширина: 260 mm
Покривна должина: 36 cm
Покривна ширина: 22 cm
Минимална косина на покривот: 15°
Број на палета: 168 парчиња
Маса на палетата: 565 kg

MLADOST

Снегобран **NATUR**

Снегобраните спречуваат големи маси снег да се лизнат од покривот кога ќе се појави топење. Поставени се во близина на стреата над вентилационите ќерамиди со цел да овозможи правилно проветрување на покривот во текот на зимскиот период. Распоредот на снегобраните зависи од надморската височина и косината на покривот.

Маса: 3.26 kg
Должина: 415 mm
Ширина: 260 mm
Покривна должина: 36 cm
Покривна ширина: 22 cm
Минимална косина на покривот: 15°
Број на палета: 168 парчиња
Маса на палетата: 570 kg



MLADOST Жлеб NATUR



Жлеб NATUR е подлабок посебен елемент кој заедно со кровните покривачи ја чини покривната конструкција единствена и долготрајна.

Маса: 3.3 kg
Должина: 390 mm
Ширина: 218 mm
Потрошувачка (ком/м): 2.8 ком
Број на палета: 180 парчиња
Маса на палетата: 635 kg

MLADOST Завршен жлеб NATUR

Завршен жлеб NATUR како посебен елемент во покривниот систем ги поврзува формата и функционалноста, притоа овозможува најдобра заштита при екстремни временски услови.

Маса: 3.18 kg
Должина: 390 mm
Ширина: 213 mm
Број на палета: 32 ком
Маса на палетата: 125 kg



MLADOST Трокрак жлеб NATUR



Трокрак жлеб NATUR е посебен елемент кој ги поврзува покривните конструкции на различно дизајнирани покриви и не само естетски туку и функционално изразува непрекинатост на покривниот систем.

Маса: 3.1 kg
Број на палета: 24 парчиња
Маса на палетата: 95 kg

MLADOST Завршен елемент – лев и десен NATUR



Завршните елементи NATUR се дизајнирани парчиња кои во покривниот систем се користат наместо ветер лајсни, а со ќерамидите и останатите пратечки елементи ја чинат единствената покривна целина.

Маса: 2 kg
Должина: 415 mm
Број на палета: 182 парчиња
Маса на палетата: 385 kg

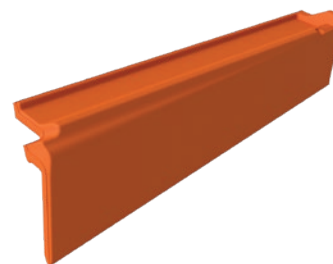

Детал покривање стреа на кров

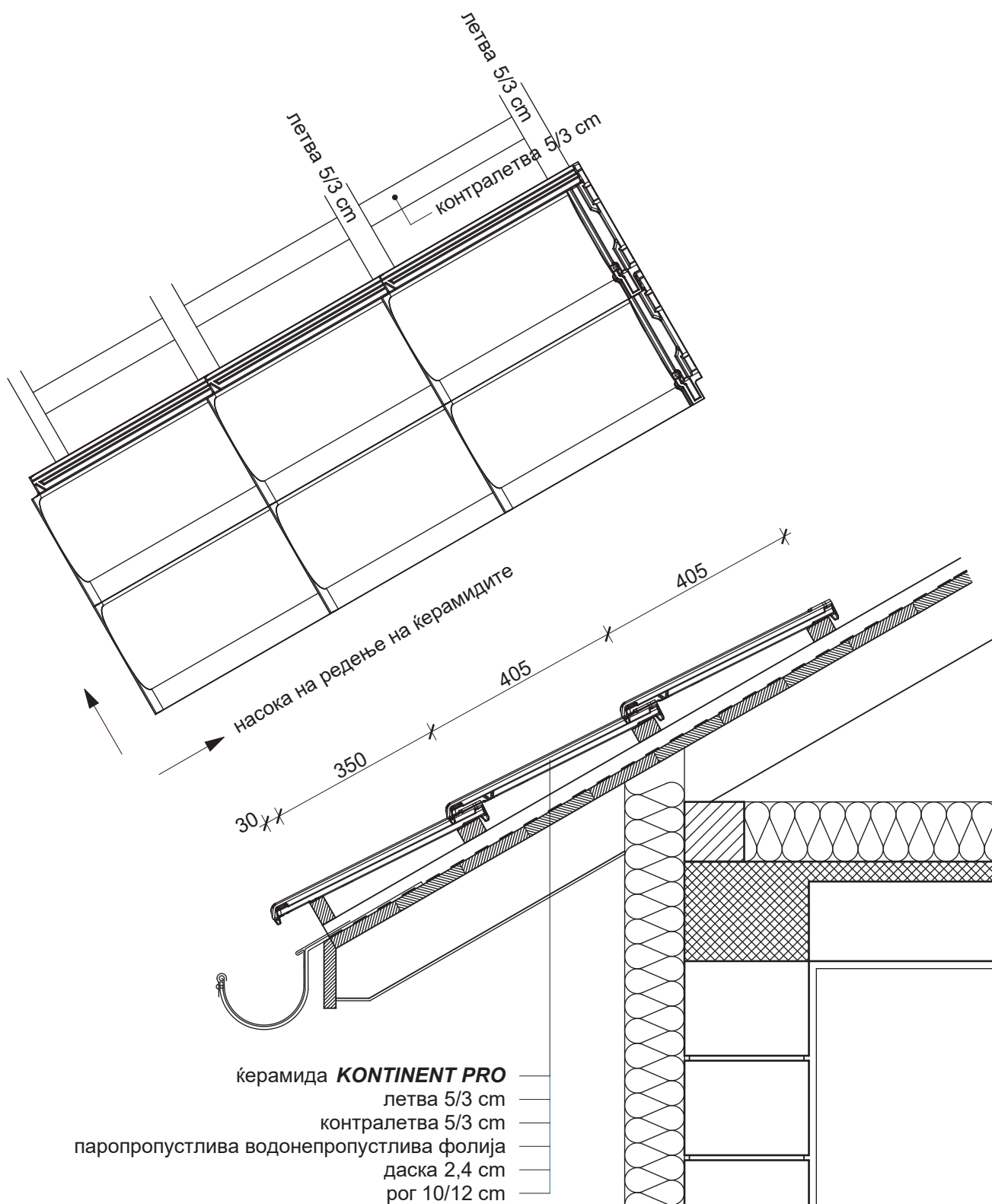

MLADOST

Детал покривање стреа на кров со мала косина

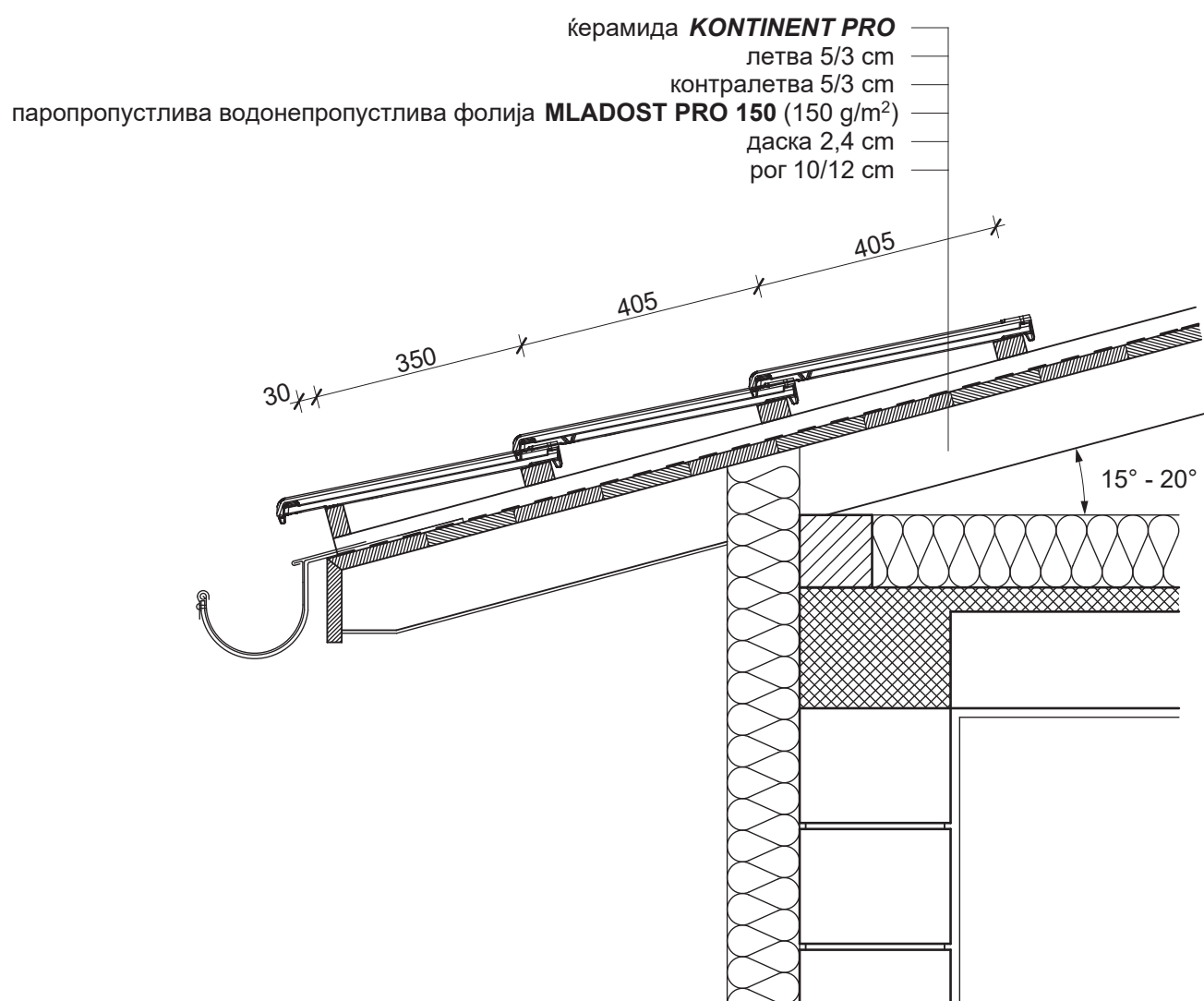

- Кровна фолија **MLADOST PRO 150** тежина 150 g/m²
 - повеќеслојна мембрана: - долна страна паропропустлива
 - горна страна водонепропустлива
- Поставување на фолијата - паралелно со стреата
- Преклопи 10 - 15 см
- Под контра летвата се поставува лента за запечатување
- Безбедносни мерки – скали за одење по покривот

MLADOST

ПОКРИВНА ОПРЕМА

MLADOST

Слеме гребен лента

Универзален елемент за сува конструкција на слемени и гребени кој овозможува вентилација под жлебот. На работ од двете страни на слеме гребен лентата има самолепливи ленти за прицврстување на ќерамидите.

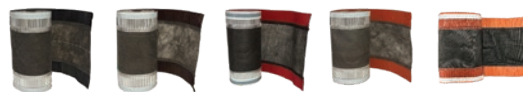

MLADOST

Држач за слеме гребен лента

Елемент за прицврстување на слеме гребен лентата. Со употреба и правилно поставување се добива точна и рамна линија на жлебот.



MLADOST

Мрежа за птици

Мрежата за птици се употребува кај долните отвори за проветрување на покривот, спречува влегување птици и инсекти во покривната конструкција.



MLADOST

Копча за жлеб PRO i NATUR

Метален елемент кој се користи за прицврстување на слемени ќерамидите при сува постапка на монтажа.



MLADOST

Вентилациски сет

Сетот за вентилација обезбедува функционалност и долготрајност на вашиот покрив. Содржи гумена вентилациска ќерамида, вентилациска цевка и вентилациско црево. Спречува продирање и оштетувања предизвикани од влага. Се прилагодува на сите модели МЛАДОСТ PRO ќерамиди.



MLADOST

Метален снегобран PRO i NATUR

Спречува појава на одрон на снег, наменет е за моделите Kontinent PRO, Tradicional PRO, Horizont PRO, Kontinent NATUR и Tradicional NATUR.



MLADOST

Чешел за окапница

Се користи како елемент кој обезбедува вентилација во областите на покривните окапници и спречува глодари, птици и големи инсекти да поминат под површината на покривот. Со користење на овие елементи, вашиот покрив ќе биде целосно функционален и безбеден.



MLADOST

Покривна фолија 90g и 150g

Водонепропустливите и паропропустливите покривни фолии овозможуваат правилно сушење на конструкцијата и изолациските материјали, ги зголемуваат термоизолациските својства, го продолжуваат векот на траење на конструкцијата, спречуваат продор на штетници.

MLADOST

Početna ploča

Koristi se za zatvaranje žlebnjaka kod krovova na dve vode.

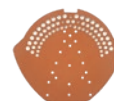

ГАРАНТЕН ЛИСТ



1. Векот на траење на производите е 50 години. ИГМ МЛАДОСТ гарантира дека испорачаните ќерамиди во наведениот временски период ќе ги исполнуваат критериумите за квалитет дефинирани со националните стандарди SRPS EN 1304.
2. Доколку ќерамидите во гарантниот период не исполнат некој од критериумите за карактеристиките на производот потврдени со методите: отпорност на мраз - EN 539:2-2013, водоотпорност - EN 539:1-2006, отстапување од големината наведена во Декларацијата за перформанси - EN 1024:2012, а кои суштински влијаат на неговата функционалност, ИГМ МЛАДОСТ се обврзува да ги замени сите ќерамиди каде што се констатирани недостатоци поврзани со карактеристиките на ќерамидите од условите на гаранцијата.
3. Клиентот се обврзува монтажата на ќерамидите да ја изврши во согласност со ПРАВИЛНИКОТ ЗА ТЕХНИЧКИ НОРМАТИВИ ЗА ПРОЕКТИРАЊЕ И ИЗВРШУВАЊЕ НА ЗАВРШНИ РАБОТИ ВО ГРАДЕЖНИШТВОВОТО, како и со упатствата на производителот поврзани со примената на производот, кои се содржани во проспектните материјали на производителот.
4. Давањето гаранцијата е условено со кумулативно усогласување со следните барања:
 - Пред монтажата, Клиентот има обврска визуелно да ги провери производите. Доколку производите покажуваат недостатоци во изгледот или Клиентот верува дека има разлики во однос на стандардот на производот, производите нема да се монтираат. Корисникот има обврска во најкраток рок да ги пријави недостатоците на продавачот.
 - Усогласеност со техничките спецификации и упатствата за монтажа (Основни принципи за градење покриви од керамички ќерамиди) во врска со:
 - Кровни конструкции, со цел да се овозможи природно проветрување на покривачот,
 - Начин на покриеност,
 - Вентилација на целата покривна површина,
 - Усогласеност со минималните косини на монтирање.
5. Гарантниот период започнува од месецот и годината на производство на ќерамидите (месецот и годината на производство се означени со трајна ознака на задната страна на ќерамидата).
6. Кога составува приговор за квалитетот на ќерамидите, Клиентот се обврзува да:
 - ја испрати рекламацијата во писмена форма до производителот, како и фото документација,
 - го наведе видот на ќерамиди, количината, местото на монтажа, причините за жалба, датумот на купување и видот на оштетувањето,
 - кон приговорот да ја приложи сметката за купување и гарантниот лист.
7. Гаранцијата не опфаќа:
 - Штети предизвикани од механички стрес и оштетувања предизвикани од природни појави со вонреден карактер (на пр. штети од град и други временски неприлики),
 - Промени на површината или изгледот на облогата, предизвикани од климатски и еколошки услови, микроорганизми (вклучувајќи формирање на мов), ефлоресценција (наслаги на сол на површината на керамичките елементи),
 - Разликите во боја не претставуваат недостаток на квалитет,
 - Избледување, обезбојување и знаци на триење, гребнатини, кои не влијаат на водоотпорноста на керамичките ќерамиди,
 - Неправилна употреба на ќерамидите.
8. Гаранцијата важи за ќерамиди од ECO и PRO програмата.

ќерамида / модел:

датум на купување:

име, седиште
и печат на претпријатие:

купувач, адреса
на објектот за монтажа:

1911





1911



MLADOST

КРУНА НА СЕКОЈА КУЌА

ИГМ МЛАДОСТ ДОО ЛЕСКОВАЦ
16000 Лесковац, Пушкинова бб
Тел: +381 (0)16 265 826
Факс: +381(0)16 251 553
Email: prodaja@mladost.co.rs



mladost.co.rs

Енгобирани ќерамиди од нова генерација